



COMISIÓN
ESTATAL
ELECTORAL
NUEVO LEÓN



Manual de la y el Funcionario de Casilla Especial

Información sobre las
Elecciones Locales (Adenda)

MANUAL DE LA Y EL FUNCIONARIO DE CASILLA ESPECIAL

Información sobre las
Elecciones Locales (Adenda)

PROCESO ELECTORAL 2017-2018

COMISIÓN ESTATAL ELECTORAL NUEVO LEÓN

Consejero Presidente

Dr. Mario Alberto Garza Castillo

Consejeras y Consejeros Electorales

Mtra. Miriam Guadalupe Hinojosa Dieck

Ing. Sara Lozano Alamilla

Mtra. Claudia Patricia de la Garza Ramos

Mtro. Luigui Villegas Alarcón

Lic. Rocío Rosiles Mejía

Mtro. Alfonso Roiz Elizondo

Secretario Ejecutivo

Lic. Héctor García Marroquín

MANUAL DE LA Y EL FUNCIONARIO DE CASILLA ESPECIAL

Información sobre las Elecciones Locales (Adenda)

Comisión Estatal Electoral Nuevo León

Avenida Madero 1420 poniente

C.P. 64000, Monterrey, Nuevo León, México

Todos los Derechos Reservados

Editado e impreso en México, 2018

Ejemplar de distribución gratuita, prohibida su venta

www.ceenl.mx

CONTENIDO

I. INFORMACIÓN BÁSICA	
¿QUÉ ES LA JORNADA ELECTORAL?	7
¿QUÉ CARGOS SE ELEGIRÁN A NIVEL LOCAL?	7
FORMAS DE PARTICIPACIÓN CIUDADANA	8
II. PARTICIPANTES EN LA JORNADA ELECTORAL	
¿QUIÉNES PARTICIPAN EN LA JORNADA ELECTORAL?	10
MATERIAL ELECTORAL	11
III. PREPARACIÓN E INSTALACIÓN DE LA CASILLA	
¿CÓMO SE INSTALA LA CASILLA?	12
IV. VOTACIÓN	
¿QUÉ PASOS HAY QUE SEGUIR PARA RECIBIR LOS VOTOS?	13
¿QUÉ HACER EN CASO DE NO PODER UTILIZAR EL EQUIPO DE CÓMPUTO QUE CONTIENE EL SISTEMA?	13
¿A QUÉ HORA SE CIERRA LA VOTACIÓN?	17
V. CONTEO DE LOS VOTOS Y LLENADO DEL ACTA	
CONTEO DE LOS VOTOS	20
¿CÓMO SE CLASIFICAN LOS VOTOS?	21
¿CÓMO SE LLENAN LAS ACTAS DE ESCRUTINIO Y CÓMPUTO?	24
VI. INTEGRACIÓN DEL EXPEDIENTE DE CASILLA Y DE LOS PAQUETES ELECTORALES	
¿CÓMO SE INTEGRAN LAS BOLSAS Y LOS PAQUETES ELECTORALES?	40
VII. PUBLICACIÓN DE RESULTADOS Y CLAUSURA DE LA CASILLA	
¿CÓMO SE REALIZA LA PUBLICACIÓN DE RESULTADOS?	53
¿QUIÉN ENTREGA LOS PAQUETES ELECTORALES A LA COMISIÓN MUNICIPAL ELECTORAL?	56
RECOMENDACIONES PARA EL LLENADO DE LA DOCUMENTACIÓN ELECTORAL	57

I. INFORMACIÓN BÁSICA

¿QUÉ ES LA JORNADA ELECTORAL?

Es el día en el que las y los ciudadanos mexicanos votamos para elegir a nuestros representantes y gobernantes.



¿QUÉ CARGOS SE ELEGIRÁN A NIVEL LOCAL?

En el estado de Nuevo León elegiremos los siguientes cargos de elección popular:

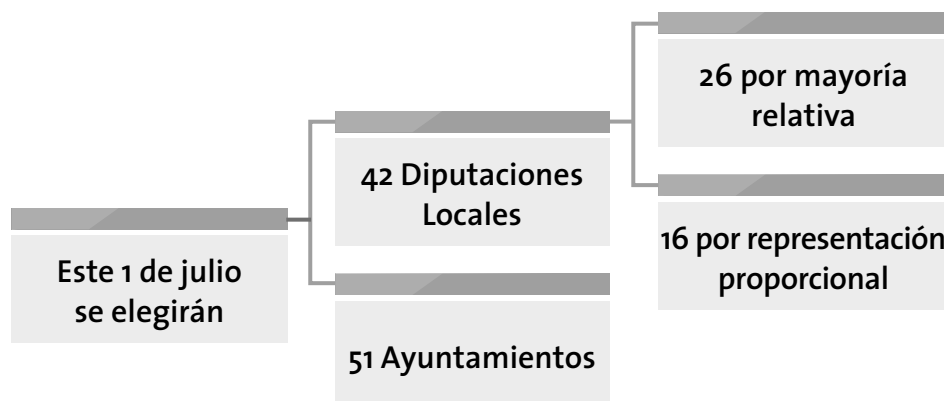

Las y los candidatos a Diputaciones y Ayuntamientos de la elección local pueden ser propuestos por un partido político o varios partidos en coalición.

Además de los nueve partidos políticos con registro nacional, actualmente en la entidad hay un partido político local:

Nombre	RED, Rectitud, Esperanza Demócrata
Emblema	

También puede haber candidaturas independientes. Los nombres de las y los candidatos independientes aparecen al final de las boletas.

FORMAS DE PARTICIPACIÓN CIUDADANA

La Ley de Participación Ciudadana para el Estado de Nuevo León contempla siete instrumentos de participación ciudadana. Dos de ellos, la Consulta Popular y la Revocación de Mandato, son organizados, desarrollados, vigilados y computados por la Comisión Estatal Electoral Nuevo León. A la fecha, la Revocación de Mandato aún no entra en vigor.

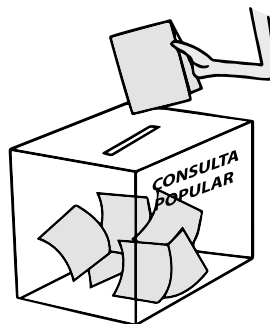

La Consulta Popular consiste en el acto por el cual, mediante el plebiscito o referéndum, se somete a votación de la ciudadanía la aprobación o rechazo de la realización de un acto o una decisión que corresponda al ámbito estatal o municipal y resulte de trascendencia social, y cuyo resultado se toma en cuenta para normar la decisión de la autoridad respectiva.

En el estado de Nuevo León habrá Consulta Popular el mismo día de las elecciones:

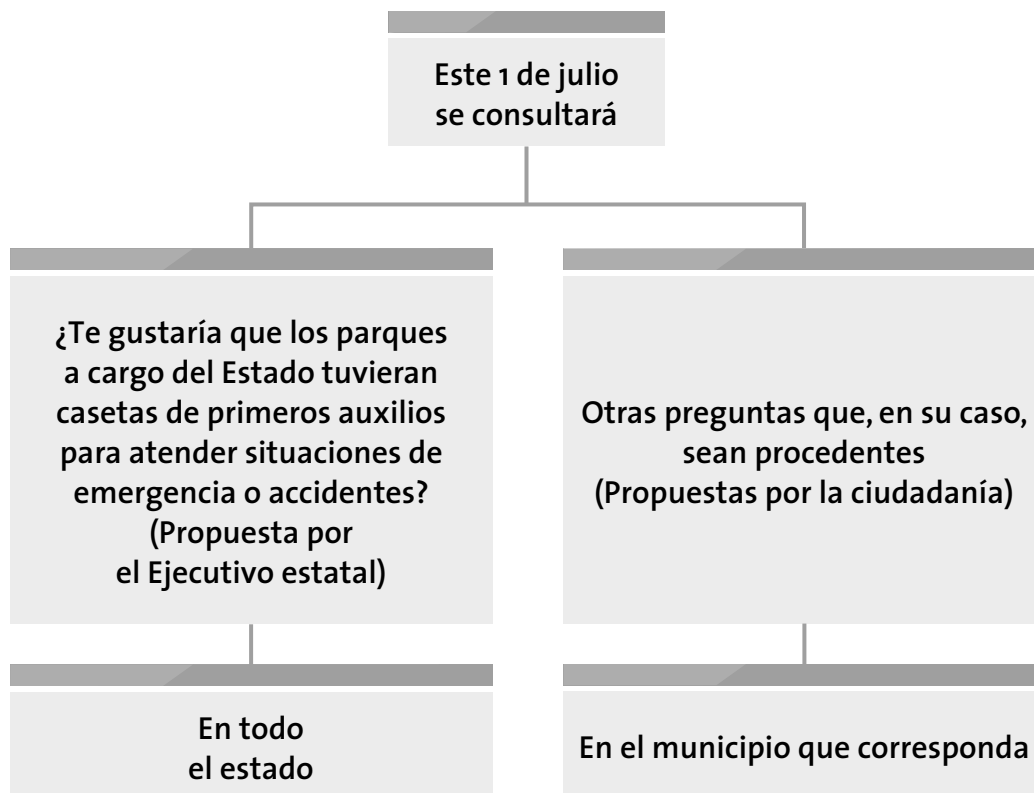

II. PARTICIPANTES EN LA JORNADA ELECTORAL

¿QUIÉNES PARTICIPAN EN LA JORNADA ELECTORAL?

La ciudadanía participa de diferentes maneras en la elección:



Electores/as

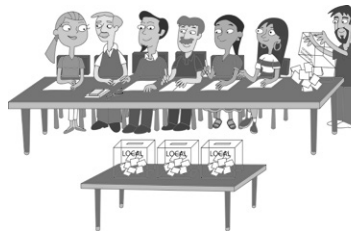

**Funcionarios/as
de casilla**



**Representantes de partido
político o de candidatura
independiente**



**Observadores/as
electorales**



**Operadores/as de equipo
de cómputo**



Otros/as participantes

MATERIAL ELECTORAL

En el *Manual de la y el Funcionario de Casilla Especial* se indica la documentación y el material que días antes de la Jornada Electoral se entrega a los Presidentes/as de casilla.

Además de los materiales considerados en el *Manual de la y el Funcionario de Casilla Especial*, recibirás:

Portaurnas para las elecciones locales

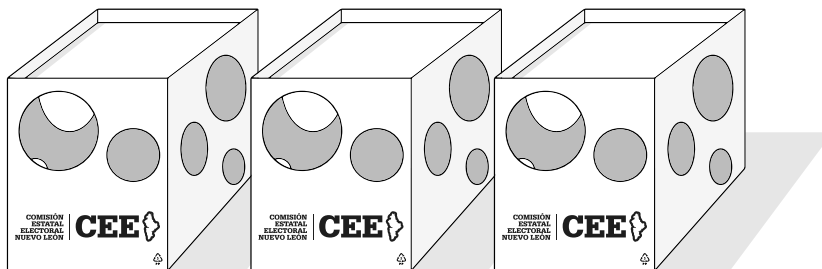

También, para la Consulta Popular, recibirás una urna y un paquete.

El material de cada elección o Consulta Popular se distingue por su color:

Diputaciones Locales	Rosa
Ayuntamientos	Verde oliva
Consulta Popular	Oro

III. PREPARACIÓN E INSTALACIÓN DE LA CASILLA

¿CÓMO SE INSTALA LA CASILLA?

Una vez que se realizaron todas las actividades para la instalación de la casilla, el **2do. Secretario/a** revisa los datos prellenados de identificación de la casilla en el Acta de la Jornada Electoral y en el Acta de la Jornada para la Consulta Popular, y cuenta una por una las boletas de las elecciones locales y las papeletas de la Consulta Popular.



RECUERDA

El **1er. Secretario/a** llena el acta de las elecciones federales y el **2do. Secretario/a** el acta de las elecciones locales y de la Consulta Popular.



Para el llenado del apartado de «Instalación de la casilla» del Acta de la Jornada Electoral, sigue los pasos que se detallan en el apartado de «Preparación e instalación de la casilla» del *Manual de la y el Funcionario de Casilla Especial*.

IV. VOTACIÓN

¿QUÉ PASOS HAY QUE SEGUIR PARA RECIBIR LOS VOTOS?

En el *Manual de la y el Funcionario de Casilla Especial* se detallan los pasos a seguir para recibir los votos de las elecciones federales y locales con el apoyo del equipo de cómputo.

RECUERDA

Cuando el elector/a solo pueda votar por Diputaciones de representación proporcional, el **Presidente/a** coloca el sello «REPRESENTACIÓN PROPORCIONAL» antes de entregar la boleta.



¿QUÉ HACER EN CASO DE NO PODER UTILIZAR EL EQUIPO DE CÓMPUTO QUE CONTIENE EL SISTEMA?

Si por alguna causa no es posible utilizar el equipo de cómputo que cuenta con el sistema, la recepción de la votación se debe realizar de forma manual de acuerdo con lo siguiente:

- Con equipo de cómputo adicional.
- Con el disco compacto que contiene la «Relación de formatos de credenciales robadas, credenciales duplicadas y credenciales de ciudadanos suspendidos de sus derechos políticos por resolución judicial».

Paso 1

El **Presidente/a** revisa en la credencial del ciudadano/a si pertenece al estado de Nuevo León.



- Si la credencial para votar no pertenece a Nuevo León, donde se encuentra ubicada la casilla especial, le indica al elector/a que no puede votar en las elecciones locales. Solo puede votar en las elecciones federales, de acuerdo con lo indicado en el *Manual de la y el Funcionario de Casilla Especial*.
- Si la credencial para votar corresponde a la misma sección en la que se instaló la casilla especial, le indica al elector/a que no puede votar ahí y lo invita a que acuda a la casilla que le corresponde.

El estado en el que se instalará tu casilla es: _____.

Tiene la clave: _____, y la sección es: _____.

Paso 2

Si la credencial del ciudadano/a corresponde al estado de Nuevo León, donde se encuentra ubicada la casilla especial, el **Presidente/a** entrega la credencial al operador/a del equipo de cómputo.

Paso 3

El **operador/a del equipo de cómputo**, con apoyo del equipo de cómputo adicional, busca el número del OCR en la «Relación de formatos de credenciales robadas, credenciales duplicadas y credenciales de ciudadanos suspendidos de sus derechos políticos por resolución judicial».

PASO 3.1

El **operador/a** del equipo de cómputo muestra la pantalla de la computadora con el resultado de la consulta:

- Si los datos aparecen en la relación, el **Presidente/a** revisa junto con el elector/a que la clave de elector y el OCR sean iguales a los que aparecen en la credencial y, si es el caso, no se le permite votar.

El **Presidente/a**, tomando en cuenta la causa que aparece en la pantalla, explica al elector/a por qué no puede votar.

- Si los datos del elector/a no se localizaron en la relación, puede votar.

Paso 4

Una vez que el **Presidente/a** se aseguró de que el ciudadano/a puede votar con la credencial que presenta en la elección de Diputaciones Locales, determina el o los principios por los que tiene derecho a hacerlo.

1. Si el elector/a es del mismo estado donde se instaló la casilla especial, busca en la credencial el número de sección:
 - a) Si es de la misma sección en la que se instaló la casilla, le indica que no puede votar ahí y lo invita a que acuda a la casilla que le corresponde.
2. Si es de otra sección, busca el número en el «Catálogo de secciones del distrito local» para determinar los principios por los que puede votar:
 - a) Si la sección está en el catálogo, significa que es del mismo distrito en el que se ubica la casilla y puede votar por Diputaciones de mayoría relativa (MR) y representación proporcional (RP); el **Presidente/a** le entrega la boleta de Diputados Locales.
3. Si la sección no aparece en el catálogo, pero es de Nuevo León:
 - a) El elector/a puede votar por Diputaciones de representación proporcional; el **Presidente/a** marca la boleta con el sello «REPRESENTACIÓN PROPORCIONAL» y la entrega al elector/a.
4. Si es del municipio donde se instaló la casilla especial, el **Presidente/a** también le entrega la boleta para la elección de Ayuntamiento.

IMPORTANTE

Si la credencial no es de Nuevo León no podrá votar en las elecciones locales.

En la siguiente tabla se muestra en forma resumida el o los principios por los que puede votar un elector/a de acuerdo con el lugar donde se encuentre dentro del territorio estatal.

El elector/a se encuentra		Puede votar				
Fuera de su:	Dentro de su:	Diputaciones MR y RP	Diputaciones solo RP	Ayuntamiento	Consulta Popular estatal	Consulta Popular municipal
Sección	Distrito y Municipio	✓		✓	✓	✓
Sección y Distrito	Municipio		✓	✓	✓	✓
Sección y Municipio	Distrito	✓			✓	
Distrito y Municipio	Entidad		✓		✓	
Entidad	NO PUEDE VOTAR EN LAS ELECCIONES LOCALES					

RECUERDA

Las boletas para diputaciones se sellan únicamente cuando el elector/a vota por el principio de representación proporcional.



Paso 5

El **Presidente/a** entrega al **2do. Secretario/a** la credencial para que copie en el Acta de las y los Electores en Tránsito el nombre, clave de elector y sección.

Además, en la elección de Diputaciones le indica el o los principios por los que el elector/a tiene derecho a votar, para que lo marque en el Acta de Electores en Tránsito, de acuerdo a lo siguiente:

- En caso de que tenga derecho a votar por MR y RP, marca con una «X» en la columna correspondiente a mayoría relativa.
- Si el elector/a tiene derecho a votar únicamente por RP, marca con una «X» en la columna correspondiente a representación proporcional.

Paso 6

El **Presidente/a** desprende de los talones una boleta de cada elección por las que puede votar el elector/a y una papeleta de la Consulta Popular, y se las entrega. El elector/a se dirige al cancel para marcar sus boletas y papeleta con libertad y en secreto y enseguida deposita sus votos en las urnas correspondientes.

Se continúa con los pasos señalados en el *Manual de la y el Funcionario de Casilla Especial*.

¿A QUÉ HORA SE CIERRA LA VOTACIÓN?

Como indica el *Manual de la y el Funcionario de Casilla Especial*, la votación se declara cerrada:

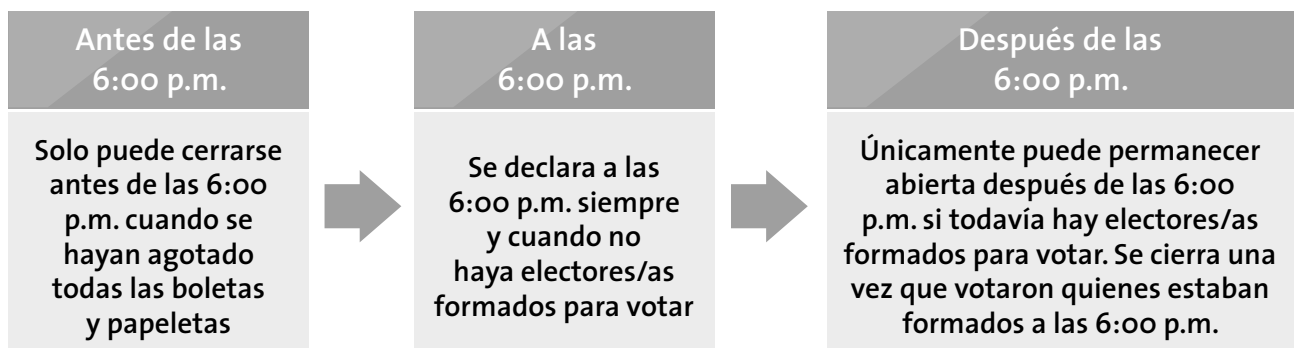

Cerrada la votación, el **2do. Secretario/a** llena el apartado «Cierre de la votación» del Acta de la Jornada Electoral de las elecciones locales y de la Consulta Popular.

En el siguiente ejemplo se muestra el llenado del Acta de la Jornada Electoral.

COMISIÓN ESTADAL ELECTORAL NUEVO LEÓN



PROCESO ELECTORAL ACTA DE LA JORNADA

ESCRIBA FUERTE EN EL ACTA CON PLUMA NEGRA, PARA QUE TODAS LAS COPIAS SE PUEDAN LEER Y SIGA CADA UNA DE LAS INSTRUCCIONES.

1 ENTIDAD FEDERATIVA: **NUEVO LEÓN**
 DISTRITO ELECTORAL LOCAL: 20 SECCIÓN: 0001
 MUNICIPIO: ABASOLO TIPO DE CASILLA: **ESPECIAL**

INSTALACIÓN DE CASILLA

2 LA CASILLA SE INSTALÓ EN: CENTRO SOCIAL ABASOLO, CALLE ALFONSO MARTÍNEZ DOMÍNGUEZ, S/N, ZONA CENTRO ABASOLO
 Y SU INSTALACIÓN DE CASILLA EMPEZÓ A LAS: 7:30 A.M. DEL DÍA 1 DE JULIO DE 2018.
 SI LA CASILLA SE INSTALÓ EN UN LUGAR DIFERENTE AL APROBADO POR EL CONSEJO DISTRITAL EXPLIQUE LA CAUSA: _____

3 ESCRIBA EL NOMBRE DE LAS Y LOS FUNCIONARIOS DE MESA DIRECTIVA DE CASILLA, MARQUE CON "X" SI LA O EL FUNCIONARIO SE TOMÓ DE LA FILA DE VOTANTES Y ASEGÚRESE QUE FIRMAN EN SU TOTALIDAD QUIENES ESTÉN PRESENTES EN LA INSTALACIÓN DE LA CASILLA:

CARGO	DE LA FILA	NOMBRE	FIRMA
PRESIDENTE/A		Javier Elección	
1er. SECRETARIO/A		Estela Democracia	
2do. SECRETARIO/A		Esteban Escrutinio	
1er. ESCRUTADOR/A		Lesli Electoral	
2do. ESCRUTADOR/A		Aaron Conteo	
3er. ESCRUTADOR/A		Isabel Legalidad	
4to. ESCRUTADOR/A		Juan Comisión	

4 CUENTE DE UNA EN UNA EL TOTAL DE BOLETAS RECIBIDAS DE CADA ELECCIÓN Y ANOTE LA CANTIDAD:
 DIPUTACIONES LOCALES: 750 **Setecientas cincuenta**
 AYUNTAMIENTO: 750 **Setecientas cincuenta**

5 BOLETAS ELECTORALES RECIBIDAS
 1.- BOLETAS DE DIPUTACIONES LOCALES: TOTAL: 750 DEL FOLIO No. 000,001 AL FOLIO No. 000,750 SÍ NO
 2.- BOLETAS DE AYUNTAMIENTO: TOTAL: 750 DEL FOLIO No. 000,001 AL FOLIO No. 000,750 SÍ NO

EN CASO DE QUE NO COINCIDAN LOS FOLIOS, MARQUE EL RECUADRO DE "NO" Y ESCRÍBALO EN LA HOJA DE INCIDENTES.

6 ESCRIBA EL TOTAL DE LAS Y LOS ELECTORES QUE ESTÁN EN LA LISTA NOMINAL:
000 **Cero**

7 ESCRIBA EL TOTAL DE LAS Y LOS ELECTORES QUE ESTÁN EN LA LISTA QUE CONTIENE LAS RESOLUCIONES DEL TRIBUNAL ELECTORAL (LISTA NOMINAL ADICIONAL), SOLO EN CASO DE HABERLA RECIBIDO, SI NO LA RECIBIÓ ESCRIBA CEROS.
000 **Cero**

8 ¿ALGUNA O ALGÚN REPRESENTANTE DE PARTIDO POLÍTICO Y/O DE CANDIDATURA INDEPENDIENTE FIRMÓ O SELLÓ LAS BOLETAS? SÍ NO
 MARQUE CON "X" LA O EL REPRESENTANTE QUE FIRMÓ O SELLÓ LAS BOLETAS:

9 CUANDO LAS URNAS FUERON ARMADAS ANTE LAS Y LOS FUNCIONARIOS Y LAS Y LOS REPRESENTANTES DE LOS PARTIDOS POLÍTICOS Y DE CANDIDATURAS INDEPENDIENTES PRESENTES, LA O EL PRESIDENTE:
 ¿COMPROBÓ QUE LAS URNAS ESTABAN VACÍAS? SÍ NO ¿COLOCÓ LAS URNAS A LA VISTA DE TODAS LAS PERSONAS? SÍ NO

10 ¿SE PRESENTARON INCIDENTES DURANTE LA INSTALACIÓN DE LA CASILLA? SÍ NO

DESCRIBA BREVEMENTE: _____
 EN SU CASO, SE ESCRIBIERON EN 0 HOJA(S) DE INCIDENTES, MISMA(S) QUE SE ANEXA(N) A LA PRESENTE ACTA.

11 ESCRIBA LOS NOMBRES DE LAS Y LOS REPRESENTANTES DE PARTIDO POLÍTICO, MARQUE SI ES LA O EL PROPIETARIO (P) O SUPLENTE (S) Y ASEGÚRESE QUE FIRMAN EN SU TOTALIDAD QUIENES ESTÉN PRESENTES EN LA INSTALACIÓN DE LA CASILLA. CON "X" SI FIRMÓ BAJO PROTESTA.

PARTIDO O CANDIDATURA	NOMBRE	Propietario		FIRMA
		P	S	
	Franco Local	X		
	Ester Urnas	X		
	Marco Casillas	X		
	Priscila Sección	X		
	Dario Observadores	X		
	Laura Legal	X		
	Roberto Federal	X		
	Paulina Actas	X		
	César Distrito	X		
	Josefa Boleta	X		
CANDIDATURA INDEPENDIENTE	Mario Capacitación	X		
CANDIDATURA INDEPENDIENTE	Irasema Recibos	X		
CANDIDATURA INDEPENDIENTE	Víctor Jurídico	X		
CANDIDATURA INDEPENDIENTE	Paloma Instituto	X		

SI ALGUNA O ALGÚN REPRESENTANTE FIRMÓ BAJO PROTESTA, ESCRIBA EN LA HOJA DE INCIDENTES:

12 LA VOTACIÓN INICIÓ A LAS 8:00 A.M.

CIERRE DE LA JORNADA

13 LA VOTACIÓN TERMINÓ A LAS: 6:20 P.M. PORQUE:

- ANTES DE LAS 6:00 P.M. YA HABÍA VOTADO TODO EL ELECTORADO DE LA LISTA NOMINAL.
- A LAS 6:00 P.M. YA NO HABÍA ELECTORADO EN LA CASILLA.

14 ¿SE PRESENTARON INCIDENTES DURANTE EL DESARROLLO DE LA VOTACIÓN?

DESCRIBA BREVEMENTE LOS INCIDENTES: _____
 EN SU CASO, SE ESCRIBIERON EN 0 HOJA(S) DE INCIDENTES.

V. CONTEO DE LOS VOTOS Y LLENADO DEL ACTA

CONTEO DE LOS VOTOS

Para llevar a cabo el procedimiento de clasificación de los votos, el *Manual de la y el Funcionario de Casilla Especial* indica qué son:

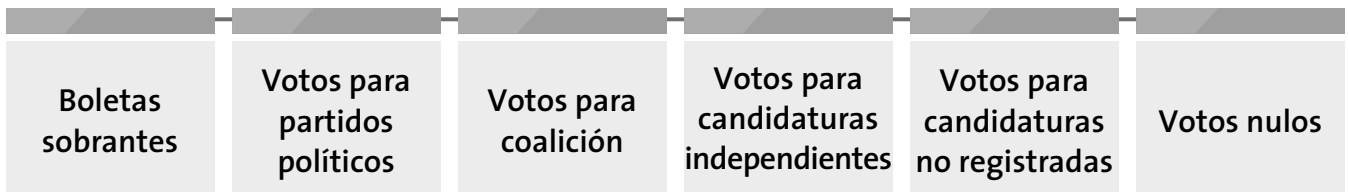

Para la Consulta Popular:

- **Papeleta**
Documento en el que la ciudadanía emite su decisión respecto a una Consulta Popular.
- **Papeletas sobrantes**
Son las papeletas que no son usadas en una casilla durante una Consulta Popular.
- **Voto válido**
Es cuando la decisión de la ciudadana o ciudadano está claramente expresada en la papeleta.
- **Voto nulo**
Es cuando la decisión de la ciudadana o ciudadano no está claramente expresada en la papeleta.

¿CÓMO SE CLASIFICAN LOS VOTOS?

Una vez llenado y firmado el apartado de «Cierre de la votación» del Acta de la Jornada Electoral y del Acta de la Jornada para la Consulta Popular, los funcionarios/as de casilla empiezan las actividades para obtener los resultados de cada elección y de la Consulta Popular.

El conteo de votos de las elecciones federales y locales se realiza simultáneamente, iniciando al mismo tiempo con la de la Presidencia y la elección de las Diputaciones Locales.

El orden para la clasificación y conteo de votos de las elecciones locales es:

1. Diputaciones Locales
2. Ayuntamientos
3. Consulta Popular

Para evitar errores en el llenado de las actas, es importante primero se llene todo el cuadernillo para hacer operaciones.

RECUERDA

El **2do. Secretario/a** y el **3er. Escrutador/a** realizan la clasificación y el conteo de los votos de las elecciones locales, y el **4to. Escrutador/a** de la Consulta Popular, al mismo tiempo que el resto hace lo propio con lo que corresponde a las elecciones federales.



El cuadernillo indica el orden en que se debe realizar el escrutinio y cómputo, para las elecciones locales:

1. La columna para la elección de Diputaciones Locales	Rosa
2. La columna para la elección de Ayuntamientos	Verde oliva

Para llevar a cabo la clasificación y conteo de los votos se realizan los pasos explicados en el *Manual de la y el Funcionario de Casilla Especial*.

Paso 1

El **2do. Secretario/a** cancela las boletas sobrantes de todas las elecciones locales y de la Consulta Popular, con dos líneas diagonales.

Paso 2

El **Operador/a del equipo de cómputo** indica al **Presidente/a** el número de ciudadanos que votaron para cada elección local que están registrados en el Acta de las y los Electores en Tránsito, para que el **2do. Secretario/a** lo anote en el cuadernillo para hacer operaciones.

El **1er. Escrutador/a**, en su caso, cuenta en el Acta de las y los Electores en Tránsito el número de ciudadanos/as que votaron por cada elección para que el **2do. Secretario/a** lo anote en el cuadernillo para hacer operaciones.

Paso 3

El **2do. Secretario/a** anota en el cuadernillo para hacer operaciones los resultados de boletas sobrantes y personas que votaron, tal como lo indica el *Manual de la y el Funcionario de Casilla Especial*.

El **2do. Secretario/a** y el **3er. Escrutador/a** inician la clasificación y conteo de votos de la elección de Diputaciones Locales y realizan los mismos pasos que se explican para clasificar y contar los votos para la Presidencia de los Estados Unidos Mexicanos señalados en el *Manual de la y el Funcionario de Casilla Especial*.

El **2do. Secretario/a**, con apoyo del **3er. Escrutador/a**, continúa con la clasificación y conteo de los votos de la elección de Ayuntamientos y, simultáneamente, el **4to. Escrutador/a** apoya con la clasificación y conteo de los votos de la Consulta Popular.

RECUERDA

Se recomienda que el **2do. Secretario/a** vaya leyendo en voz alta las indicaciones del cuadernillo para hacer operaciones.



Para dar inicio con la elección de Diputaciones Locales (mayoría relativa y representación proporcional), el **Presidente/a** abre la urna, saca los votos y muestra a las y los presentes que quedó vacía.

Separan los votos que tienen el sello «REPRESENTACIÓN PROPORCIONAL».

Clasifican los votos que no tienen sello, que son los de mayoría relativa.

Después se clasifican los votos de Diputaciones Locales que tienen el sello de «REPRESENTACIÓN PROPORCIONAL» clasificándolos por partido político, candidatos/as no registrados/as y votos nulos.

RECUERDA

En elección de representación proporcional no hay coaliciones ni candidaturas independientes.



1. En caso de que durante la clasificación y el conteo de los votos se encuentren votos de las elecciones locales de un cargo local o de la Consulta Popular que no corresponden, se guardan para contarse en la elección respectiva.

2. Si se encuentran votos de las elecciones federales se entregan al **Presidente/a** para que se cuenten en la elección que corresponda.

¿CÓMO SE LLENAN LAS ACTAS DE ESCRUTINIO Y CÓMPUTO?

Paso 1

El **2do. Secretario/a**, una vez que se termine el llenado y la revisión de los datos anotados en todo el cuadernillo para hacer operaciones de las elecciones locales y en la hoja para operaciones de la Consulta Popular, copia los resultados en las actas de escrutinio y cómputo de cada elección.

Paso 2

El **2do. Secretario/a** pide a las y los representantes y a las y los funcionarios presentes que firmen las actas de escrutinio y cómputo.



Paso 3

El **2do. Secretario/a** entrega a las y los representantes de partido político y candidatura independiente copia de las actas de escrutinio y cómputo de cada elección.

IMPORTANTE

La entrega de las copias legibles se hace de acuerdo con el orden en el que las y los representantes aparecen en el recibo.

Las y los representantes pueden sacar fotografías de los originales de las actas de escrutinio y cómputo.

En el siguiente ejemplo se muestra el llenado del Cuadernillo para hacer las Operaciones de Escrutinio y Cómputo y del Acta de Escrutinio y Cómputo de la elección de Diputaciones Locales.

En el caso de la Consulta Popular los resultados se anotarán primero en la hoja para operaciones y después en el Acta de Escrutinio y Cómputo correspondiente.

COMISIÓN
ESTATAL
ELECTORAL
NUEVO LEÓN



PROCESO ELECTORAL LOCAL
2017-2018

**CUADERNILLO PARA HACER LAS OPERACIONES DE ESCRUTINIO Y CÓMPUTO
PARA CASILLAS ESPECIALES**

OPERACIONES DE ESCRUTINIO Y CÓMPUTO POR EL PRINCIPIO DE MAYORÍA RELATIVA

Este cuadernillo debe ser llenado por la o el segundo secretario de mesa directiva de casilla.

El cuadernillo debe llenarse en el siguiente orden:

- 1 La columna color rosa de la elección para las **Diputaciones Locales** de Mayoría Relativa.
- 2 La columna color verde correspondiente a la elección para el **Ayuntamiento** de Mayoría Relativa.



Cuando termine de llenar y revisar los datos de las dos elecciones de este cuadernillo, cópielos en los apartados correspondientes de las *Actas de escrutinio y cómputo de casilla especial*, de acuerdo al siguiente orden: **Diputaciones Locales y Ayuntamiento** de Mayoría Relativa.

ENTIDAD: Nuevo León
DISTRITO: 20
MUNICIPIO: Abasolo
SECCIÓN: 0001
CASILLA: Especial

Escriba los datos de identificación de la casilla del apartado 1 de las Actas de escrutinio y cómputo de casilla especial de las elecciones para las Diputaciones Locales y para el Ayuntamiento de Mayoría Relativa.

IMPORTANTE

El cuadernillo debe llenarse en el siguiente orden: **1** la columna color rosa de la elección para las **Diputaciones Locales** de todas las hojas y **2** la columna de color verde correspondiente a la elección para el **Ayuntamiento**

Lea con cuidado las instrucciones y llene y escriba **con lápiz** en los recuadros correspondientes. Llene los 3 espacios con número **sin dejar lugares en blanco**, por ejemplo: 001, 012, 123.

**BOLETAS SOBRANTES**

- Por medio de dos rayas diagonales con una **pluma negra** cancela las boletas sobrantes que no se utilizaron.
- Cuente las boletas canceladas y escriba la cantidad obtenida en este recuadro: _____
- Realice un segundo conteo de las boletas canceladas y escriba el resultado en este recuadro: _____
- Si el resultado obtenido en los dos conteos es igual, escríbalo en este recuadro: _____
Si los resultados de los dos conteos no son iguales, vuelva a contar el total de boletas canceladas, hasta tener la seguridad de que la cantidad es correcta.

**PERSONAS QUE VOTARON INCLUIDAS EN EL ACTA DE LAS Y LOS ELECTORES EN TRÁNSITO**

- Pida a la o al primer escrutador que cuente del **Acta de las y los electores en tránsito** las personas que votaron por el principio de mayoría relativa de la siguiente manera:
 - ◆ Que cuente el total de personas que votaron anotadas en la primera hoja del **Acta de las y los electores en tránsito**.
 - ◆ Que anote el resultado en la parte inferior de esa página.
 - ◆ Que repita esta operación en cada una de las páginas del **Acta de las y los electores en tránsito**.
 - ◆ Que sume con calculadora o manualmente los totales que anotó en todas las páginas del **Acta de las y los electores en tránsito**.
- Escriba el resultado del primer conteo de las personas que votaron por el principio de mayoría relativa: _____
- Pida a la o al primer escrutador que realice un segundo conteo de las personas que votaron anotadas en el **Acta de las y los electores en tránsito** y que las sume de nuevo.
- Escriba el resultado del segundo conteo de las personas que votaron por el principio de mayoría relativa: _____
- Si el resultado obtenido en los dos conteos anteriores es igual, escríbalo en el recuadro con la letra **A**.
Si los resultados de los dos conteos no son iguales, pida a la o al primer escrutador que vuelva a contar a las personas que votaron anotadas en el **Acta de electores en tránsito**, hasta que tenga la seguridad de tener la cantidad correcta.

1 DIPUTACIONES LOCALES	2 AYUNTAMIENTO
1er CONTEO 1 0 0	1er CONTEO 4 0 0
2do CONTEO 1 0 0	2do CONTEO 4 0 0
1 0 0 <small>Escriba esta cantidad con número y letra en el apartado 2 del Acta de escrutinio y cómputo de casilla especial de la elección para las Diputaciones Locales de Mayoría Relativa.</small>	4 0 0 <small>Escriba esta cantidad con número y letra en el apartado 3 del Acta de escrutinio y cómputo de casilla especial de la elección para el Ayuntamiento de Mayoría Relativa.</small>
1er CONTEO 1 5 0	1er CONTEO 3 5 0
2do CONTEO 1 5 0	2do CONTEO 3 5 0
1 5 0 A <small>Escriba esta cantidad con número y letra en el apartado 3 del Acta de escrutinio y cómputo de casilla especial de la elección para las Diputaciones Locales de Mayoría Relativa.</small>	3 5 0 A <small>Escriba esta cantidad con número y letra en el apartado 3 del Acta de escrutinio y cómputo de casilla especial de la elección para el Ayuntamiento de Mayoría Relativa.</small>



VOTOS DE CADA UNA DE LAS ELECCIONES SACADOS DE LA URNA

1 DIPUTACIONES LOCALES

1. Pida a la o al presidente de casilla que abra la urna de **Diputaciones Locales**
2. Del total de boletas que se sacaron de esa urna, separe todos los votos que correspondan a la elección de **Diputaciones Locales**
3. Si hay votos de **Ayuntamiento** sepárelos con un clip e introdúzcalos en la bolsa encima de la urna correspondiente. Si encontró votos de las elecciones federales, entréguelos a las y los funcionarios correspondientes.
4. Pida a las y los escrutadores que saquen de la caja paquete electoral la **Guía de apoyo para la clasificación de los votos** de la elección para las **Diputaciones Locales** y la extiendan sobre una superficie plana, como una mesa.
5. Identifiquen y separen los votos emitidos (formando montoncitos o apilándolos) orientándose con las figuras de la Guía y colocando sobre ésta las boletas según correspondan.
6. Una vez finalizada la clasificación de los votos pida que las y los escrutadores cuenten los votos de cada montoncito y anoten las cantidades en la Guía.
7. Después, copie las cantidades de la Guía en la **COLUMNA 1** de la elección para las **Diputaciones Locales**

- Votos de cada partido político, según le corresponda:

- Votos para los partidos políticos en coalición: En caso de que alguna de las combinaciones de la coalición no hubiera obtenido votos, anote "000".

- Votos para candidaturas independientes:

- Votos para candidaturas no registradas:

- Votos nulos:

- Sume **con calculadora o manualmente** todos los votos de los partidos políticos, los votos para cada coalición, los votos para candidaturas independientes, los votos para candidaturas no registradas y los votos nulos de cada elección y escriba la cantidad obtenida en este recuadro:

- Realice **con calculadora o manualmente** una segunda suma y el resultado anótelos en este recuadro:

- Si el resultado de las dos sumas es igual, escríbalo en este recuadro: En caso de que los resultados obtenidos no sean iguales, vuelva a sumar hasta que tenga la seguridad de tener la cantidad correcta. Una vez obtenido el total de votos de la **COLUMNA 1**, el presidente/a y el 2o. secretario/a firmarán en el siguiente cuadro:

CARGO	NOMBRE	FIRMA
PRESIDENTE/A	Javier Elección	
2o. SECRETARIO/A	Esteban Escrutinio	

1 DIPUTACIONES LOCALES		
COLUMNA 1 Votos sacados de la urna de Diputaciones Locales <small>(Escriba con número)</small>	COLUMNA 2 Boletas encontradas en otras urnas <small>(Escriba con número)</small>	COLUMNA 3 Total de votos <small>(Escriba con número)</small>
Partido o coalición		
	0 0 6	
	0 0 6	
	0 0 6	
	0 0 9	
	0 0 9	
	0 0 9	
	0 0 9	
	0 0 9	
	0 0 9	
	0 0 9	
COALICIÓN A + B + C		
	0 0 3	
	0 0 2	
	0 0 2	
	0 0 2	
CANDIDATURA INDEPENDIENTE	0 0 9	
CANDIDATURA INDEPENDIENTE	0 0 9	
CANDIDATURAS NO REGISTRADAS	0 1 2	
VOTOS NULOS	0 3 0	
1era SUMA	1 5 0	
2da SUMA	1 5 0	
TOTAL DE VOTOS DE DIPUTACIONES LOCALES SACADOS DE LA URNA	1 5 0	
TOTAL DE VOTOS DE DIPUTACIONES LOCALES SACADOS DE LAS URNAS DE OTRAS ELECCIONES	0 0 0	
SUMA DE VOTOS DE DIPUTACIONES LOCALES SACADOS DE LA URNA Y LAS URNAS DE OTRAS ELECCIONES	1 5 0	B

Si NO encuentra boletas de Diputaciones Locales en otras urnas, cancele la COLUMNA 2 y la COLUMNA 3 con dos líneas diagonales

Escriba las cantidades con número y letra de la COLUMNA 3 de la elección para las Diputaciones Locales en el apartado ③ del Acta de escrutinio y cómputo de casilla especial de la elección para las Diputaciones Locales de Mayoría Relativa. En caso de que las COLUMNAS 2 y 3 sean canceladas, las cantidades deben ser tomadas de la COLUMNA 1

Escriba el total de votos de Diputaciones Locales sacados de las urnas en el apartado ④ del Acta de escrutinio y cómputo de casilla especial de la elección para las Diputaciones Locales de Mayoría Relativa. En caso de que las COLUMNAS 2 y 3 sean canceladas, anote en el recuadro la cantidad total de la COLUMNA 1

Regrese a la página 2 para iniciar desde el conteo de boletas sobrantes de **Ayuntamiento**



VOTOS DE CADA UNA DE LAS ELECCIONES SACADOS DE LA URNA

AYUNTAMIENTO

1. Pida a la o al presidente de casilla que abra la urna de **Ayuntamiento**
2. Del total de boletas que se sacaron de esa urna, separe todos los votos que correspondan a la elección para el **Ayuntamiento**
3. Si hay votos de **Diputaciones Locales** sepárelos con un clip e introdúzcalos en la bolsa encima de la urna correspondiente. Si encontró votos de las elecciones federales, entréguelos a las y los funcionarios correspondientes.
4. Pida a las y los escrutadores que saquen de la caja paquete electoral la **Guía de apoyo para la clasificación de los votos** de la elección para el **Ayuntamiento** y la extiendan sobre una superficie plana, como una mesa.
5. Identifiquen y separen los votos emitidos (formando montoncitos o apilándolos) orientándose con las figuras de la Guía y colocando sobre ésta las boletas según correspondan.
6. Una vez finalizada la clasificación de los votos pida que las y los escrutadores cuenten los votos de cada montoncito y anoten las cantidades en la Guía.
7. Después, copie las cantidades de la Guía en la **COLUMNA 1** de la elección para el **Ayuntamiento**

- Votos de cada partido político, según le corresponda:

- Votos para los partidos políticos en coalición: En caso de que alguna de las combinaciones de la coalición no hubiera obtenido votos, anote "000".

- Votos para candidaturas independientes:

- Votos para candidaturas no registradas:

- Votos nulos:

- Sume **con calculadora o manualmente** todos los votos de los partidos políticos, los votos para cada coalición, los votos para candidaturas independientes, los votos para candidaturas no registradas y los votos nulos de cada elección y escriba la cantidad obtenida en este recuadro:

- Realice **con calculadora o manualmente** una segunda suma y el resultado anótelo en este recuadro:

- Si el resultado de las dos sumas es igual, escríbalo en este recuadro: En caso de que los resultados obtenidos no sean iguales, vuelva a sumar hasta que tenga la seguridad de tener la cantidad correcta.

AYUNTAMIENTO		
COLUMNA 1	COLUMNA 2	COLUMNA 3
Votos sacados de la urna de Ayuntamiento	Boletas encontradas en otras urnas	Total de votos
Partido o coalición	Partido o coalición	Partido o coalición
0 0 7		
0 0 7		
0 0 7		
0 2 8		
0 2 8		
0 2 8		
0 2 8		
0 2 8		
0 2 8		
0 2 8		
0 2 8		
0 2 1		
0 1 4		
0 1 4		
0 1 4		
CANDIDATURA INDEPENDIENTE		
0 2 8		
CANDIDATURA INDEPENDIENTE		
0 2 8		
CANDIDATURAS NO REGISTRADAS		
0 0 4		
VOTOS NULOS		
0 1 0		
1era SUMA	3 5 0	
2da SUMA	3 5 0	
TOTAL DE VOTOS DE AYUNTAMIENTO SACADOS DE LA URNA	TOTAL DE VOTOS DE AYUNTAMIENTO SACADOS DE LAS URNAS DE OTRAS ELECCIONES	SUMA DE VOTOS DE AYUNTAMIENTO SACADOS DE ESA URNA Y LAS URNAS DE OTRAS ELECCIONES
3 5 0	0 0 0	3 5 0

Si NO encuentra boletas de Diputaciones Locales en otras urnas, cancele la COLUMNA 2 y la COLUMNA 3 con dos líneas diagonales

Escriba las cantidades con número y letra de la COLUMNA 3 de la elección para el Ayuntamiento en el apartado 3 del Acta de escrutinio y cómputo de casilla especial de la elección para el Ayuntamiento de Mayoría Relativa. En caso de que las COLUMNAS 2 y 3 sean canceladas, las cantidades deben ser tomadas de la COLUMNA 1

Escriba el total de votos de Ayuntamiento sacados de las urnas en el apartado 3 del Acta de escrutinio y cómputo de casilla especial de la elección para el Ayuntamiento de Mayoría Relativa. En caso de que las COLUMNAS 2 y 3 sean canceladas, anote en el recuadro B la cantidad total de la COLUMNA 1

Continúe con el procedimiento descrito en la siguiente página.



CLASIFICACIÓN Y CONTEO DE VOTOS SACADOS DE OTRAS URNAS

1 DIPUTACIONES LOCALES

1. Tome los votos de la elección para las **Diputaciones Locales** sacados de otras urnas.
2. Clasifique los votos por partido político, coalición, candidatura independiente, candidatura no registrada y votos nulos.
3. Coloque en la **COLUMNA 2** la cantidad de votos clasificados. En caso de que no haya, escriba 0.
4. Sume los votos de la **COLUMNA 1** y la **COLUMNA 2** y anote el resultado en la **COLUMNA 3** para las **Diputaciones Locales**.
5. Sume nuevamente el total de votos de la elección y escriba el resultado en el recuadro con la letra **B**.

Repita después esta operación para la elección del **Ayuntamiento**

2 AYUNTAMIENTO

1. Tome los votos de la elección para el **Ayuntamiento** sacados de otras urnas.
2. Clasifique los votos por partido político, coalición, candidatura independiente, candidatura no registrada y votos nulos.
3. Coloque en la **COLUMNA 2** la cantidad de votos clasificados. En caso de que no haya, escriba 0.
4. Sume los votos de la **COLUMNA 1** y la **COLUMNA 2** y anote el resultado en la **COLUMNA 3** para el **Ayuntamiento**.
5. Sume nuevamente el total de votos de la elección y escriba el resultado en el recuadro con la letra **B**.

Continúe con el apartado de comparativos de **Diputaciones Locales** y finalmente **Ayuntamiento**



COMPARATIVOS

1 DIPUTACIONES LOCALES

1. ¿Son iguales las cantidades anotadas en los recuadros con las letras **A** y **B** de las **Diputaciones Locales** ?
 NO
(Marque con "X")
Escriba esta respuesta en el apartado 5 del Acta de escrutinio y cómputo de casilla especial de la elección para las Diputaciones Locales de Mayoría Relativa.
2. ¿La suma de los votos de **Diputaciones Locales** sacados de la urna y de los votos de esa elección sacados de otras urnas es igual al resultado total de la votación (recuadro con la letra **B**) ?
 NO
(Marque con "X")
Escriba esta respuesta en el apartado 6 del Acta de escrutinio y cómputo de casilla especial de la elección para las Diputaciones Locales de Mayoría Relativa.

2 AYUNTAMIENTO

1. ¿Son iguales las cantidades anotadas en los recuadros con las letras **A** y **B** para el **Ayuntamiento** ?
 NO
(Marque con "X")
Escriba esta respuesta en el apartado 5 del Acta de escrutinio y cómputo de casilla especial de la elección para el Ayuntamiento de Mayoría Relativa.
2. ¿La suma de los votos de **Ayuntamiento** sacados de la urna y de los votos de esa elección sacados de otras urnas es igual al resultado total de la votación (recuadro con la letra **B**) ?
 NO
(Marque con "X")
Escriba esta respuesta en el apartado 6 del Acta de escrutinio y cómputo de casilla especial de la elección para el Ayuntamiento de Mayoría Relativa.



PROCESO ELECTORAL LOCAL
2017-2018

CUADERNILLO PARA HACER LAS OPERACIONES DE ESCRUTINIO Y CÓMPUTO
PARA CASILLAS ESPECIALES

OPERACIONES DE ESCRUTINIO Y CÓMPUTO POR EL PRINCIPIO DE REPRESENTACIÓN PROPORCIONAL

Este cuadernillo debe ser llenado por la o el segundo secretario de mesa directiva de casilla.

El cuadernillo debe llenarse en el siguiente orden:

- 1 La columna color rosa de la elección para las **Diputaciones Locales** de representación proporcional.

1 ELECCIÓN PARA LAS
DIPUTACIONES
LOCALES DE REPRESENTACIÓN PROPORCIONAL

Cuando termine de llenar y revisar los datos de la elección de este cuadernillo, cópielos en el apartado correspondiente del **Acta de escrutinio y cómputo de casilla especial**.

Lea con cuidado las instrucciones y llene y escriba **con lápiz** en los recuadros correspondientes. Llene los 3 espacios con número **sin dejar lugares en blanco**, por ejemplo: 001, 012, 123.

BOLETAS SOBRANTES

1. Copie aquí el total de **BOLETAS SOBRANTES** de la elección para las **Diputaciones Locales** que escribió en la **página 2** en el apartado de Operaciones de escrutinio y cómputo por el principio de mayoría relativa de este cuadernillo. ----->

PERSONAS QUE VOTARON POR REPRESENTACIÓN PROPORCIONAL INCLUIDAS EN EL ACTA DE LAS Y LOS ELECTORES EN TRÁNSITO

1. Pida a la o al primer escrutador que cuente del **Acta de las y los electores en tránsito** a las personas que votaron por representación proporcional de la siguiente manera:
 - ◆ Que cuente el total de personas que votaron anotadas en la primera hoja del **Acta de las y los electores en tránsito**.
 - ◆ Que anote el resultado en la parte inferior de esa página.
 - ◆ Que repita esta operación en cada una de las páginas del **Acta de las y los electores en tránsito**.
 - ◆ Que sume con **calculadora o manualmente** los totales que anotó en todas las páginas del **Acta de las y los electores en tránsito**
2. Escriba el resultado del primer conteo de las personas que votaron por representación proporcional: ----->
3. Pida a la o al primer escrutador que realice un segundo conteo de las personas que votaron anotadas en el **Acta de las y los electores en tránsito** y que las sume de nuevo.
4. Escriba el resultado del segundo conteo de las personas que votaron por representación proporcional: ----->
5. Si el resultado obtenido en los dos conteos anteriores es igual, escríbalo en el recuadro con la letra **A**. ----->
Si los resultados de los dos conteos no son iguales, pida a la o al primer escrutador que vuelva a contar las personas que votaron anotadas en el **Acta de las y los electores en tránsito**, hasta que tenga la seguridad de tener la cantidad correcta.

1 DIPUTACIONES LOCALES

1 0 0

Escriba esta cantidad con número y letra en el apartado **2** del Acta de escrutinio y cómputo de casilla especial de la elección para las Diputaciones Locales de Representación Proporcional.

1er CONTEO
5 0 0

2do CONTEO
5 0 0

5 0 0
A

Escriba esta cantidad con número y letra en el apartado **3** del Acta de escrutinio y cómputo de casilla especial de la elección para las Diputaciones Locales de Representación Proporcional.



VOTOS DE CADA UNA DE LAS ELECCIONES SACADOS DE LA URNA

1 DIPUTACIONES LOCALES DE REPRESENTACIÓN PROPORCIONAL

- Una vez que la o el presidente de casilla tenga los votos de la elección de **Diputaciones Locales** por el principio de representación proporcional sacados de esa urna, pida a las y los escrutadores que:
- Saquen de la caja paquete electoral la **Guía de apoyo para la clasificación de los votos** de la elección para las **Diputaciones Locales** y la extiendan sobre una superficie plana, como una mesa.
- Identifiquen y separen los votos emitidos para los partidos políticos (formando montoncitos o apilándolos) orientándose con las figuras de la Guía y colocando sobre esta las bletas según corresponda.
- Una vez finalizada la clasificación de los votos pida que las y los escrutadores cuenten los votos de cada montoncito y anoten las cantidades en la Guía.
- Después, copie las cantidades de la Guía en la **COLUMNA 1** de la elección para las **Diputaciones Locales** de representación proporcional.

- Votos de cada partido político, según le corresponda:

- Votos para candidaturas no registradas:

- Votos nulos:

- Sume con **calculadora o manualmente** todos los votos de los partidos políticos, los votos para candidaturas no registradas y los votos nulos de cada elección y escriba la cantidad obtenida en este recuadro:

- Realice con **calculadora o manualmente** una segunda suma y el resultado anótelos en este recuadro:

- Si el resultado de las dos sumas es igual, escríbalo en este recuadro: En caso de que los resultados obtenidos no sean iguales, vuelva a sumar hasta que tenga la seguridad de tener la cantidad correcta. Una vez obtenido el total de votos de la **COLUMNA 1**, el presidente/a y el 2o. secretario/a firmarán en el siguiente cuadro:

CARGO	NOMBRE	FIRMA
PRESIDENTE/A	Javier Elección	
2o. SECRETARIO/A	Esteban Escrutinio	

1 DIPUTACIONES LOCALES DE REPRESENTACIÓN PROPORCIONAL

	COLUMNA 1 Votos sacados de la urna de Diputaciones Locales de R.P. (Escriba con número)	COLUMNA 2 Boletas encontradas en otras urnas (Escriba con número)	COLUMNA 3 Total de votos (Escriba con número)
Partido			
	0 4 8		
	0 4 8		
	0 4 8		
	0 4 8		
	0 4 8		
	0 4 8		
	0 4 8		
	0 4 8		
	0 4 8		
	0 4 8		
CANDIDATOS/A NO REGISTRADOS/A	0 1 0		
VOTOS NULOS	0 1 0		
1era SUMA	5 0 0		
2da SUMA	5 0 0		
TOTAL DE VOTOS DE DIPUTACIONES LOCALES DE R.P. SACADOS DE LA URNA	5 0 0	0 0 0	5 0 0

Si NO encuentra boletas de Diputaciones Locales en otras urnas, cancele la COLUMNA 2 y la COLUMNA 3 con dos líneas diagonales

Escriba las cantidades con número y la letra de la COLUMNA 3 de la elección para las Diputaciones Locales de Representación Proporcional en el apartado 3 del Acta de casilla especial de la elección para las Diputaciones locales de Representación Proporcional. En caso de que las COLUMNAS 2 y 3 sean canceladas, las cantidades deben ser tomadas de la COLUMNA 1

Escriba el total de votos de Diputaciones locales de Representación Proporcional sacados de las urnas en el apartado 3 del Acta de escrutinio y cómputo de casilla especial de la elección para las Diputaciones Locales de Representación Proporcional. En caso de que las COLUMNAS 2 y 3 sean canceladas, anote en el recuadro 3 la cantidad total de la COLUMNA 1



CLASIFICACIÓN Y CONTEO DE VOTOS SACADOS DE OTRAS URNAS

1 DIPUTACIONES LOCALES DE REPRESENTACIÓN PROPORCIONAL

1. Tome los votos de la elección de **Diputaciones Locales** de Representación Proporcional sacados de otras urnas.
2. Clasifique los votos por partido político, candidatura no registrada y votos nulos.
3. Coloque en la **COLUMNA 2** la cantidad de votos clasificados. En caso de que no haya escriba 0.
4. Sume los votos de la **COLUMNA 1** y la **COLUMNA 2** y anote el resultado en la **COLUMNA 3** para las **Diputaciones Locales** de Representación Proporcional.
5. Sume nuevamente el total de votos de la elección y escriba el resultado en el recuadro con la letra **B**.

Continúe con el apartado de comparativos de **Diputaciones Locales** de Representación Proporcional.



COMPARATIVOS

1 DIPUTACIONES LOCALES DE REPRESENTACIÓN PROPORCIONAL

1. ¿Son iguales las cantidades anotadas en los recuadros con las letras **A** y **B** de **Diputaciones Locales** de Representación Proporcional?

NO
(Marque con "X")

Escriba esta respuesta en el apartado **1** del Acta de escrutinio y cómputo de casilla especial de la elección para las **Diputaciones Locales** de Representación Proporcional.

2. ¿La suma de los votos de **Diputaciones Locales** de representación proporcional sacados de la urna y de los votos de esa elección sacados de otras urnas, es igual al resultado total de la votación (recuadro con la letra **B**)?

NO
(Marque con "X")

Escriba esta respuesta en el apartado **2** del Acta de escrutinio y cómputo de casilla especial de la elección para las **Diputaciones Locales** de Representación Proporcional.



MESA DIRECTIVA DE CASILLA

Escriba los nombres de la o el presidente y la o el segundo secretario y que firmen en los espacios correspondientes.

CARGO	NOMBRE	FIRMA
PRESIDENTE/A	Javier Elección	
2o SECRETARIO/A	Esteban Escrutinio	

FINALIZA EL LLENADO DEL CUADERNILLO.

RECUERDA

Al terminar de llenar todo el Cuadernillo para hacer las Operaciones de Escrutinio y Cómputo y la hoja para hacer operaciones de la Consulta Popular se copian los datos en el Acta de Escrutinio y Cómputo correspondiente.



COMISIÓN
ESTATAL
ELECTORAL
NUEVO LEÓN

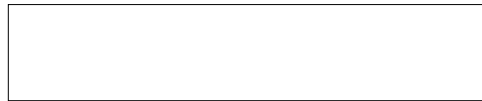

PROCESO ELECTORAL LOCAL 2017 - 2018

ACTA DE ESCRUTINIO Y CÓMPUTO DE CASILLA ESPECIAL DE LA ELECCIÓN PARA LAS

DIPUTACIONES LOCALES

DE MAYORÍA RELATIVA

DESPUÉS DE LLENAR Y REVISAR LOS DATOS DEL CUADERNILLO PARA HACER OPERACIONES, LLENE ESTA ACTA. ESCRIBA FUERTE EN EL ACTA CON PLUMA NEGRA, PARA QUE TODAS LAS COPIAS SE PUEDAN LEER Y SIGA CADA UNA DE LAS INSTRUCCIONES.

1 ENTIDAD FEDERATIVA: NUEVO LEÓN

DISTRITO: 20

MUNICIPIO: ABASOLO

TIPO DE CASILLA

SECCIÓN: 0, 0, 0, 1

ESPECIAL

LA CASILLA SE INSTALÓ EN: CENTRO SOCIAL ABASOLO, CALLE ALFONSO MARTÍNEZ DOMÍNGUEZ, S/N, ZONA CENTRO ABASOLO, CÓDIGO POSTAL 65650

2 BOLETAS SOBREVIVIENTES DE LA ELECCIÓN PARA LAS DIPUTACIONES LOCALES (Escriba el total de boletas no usadas y canceladas).

Cien

(Con letra)

1 0 0
(Con número)

3 PERSONAS QUE VOTARON POR LA ELECCIÓN PARA LAS DIPUTACIONES LOCALES DE MAYORÍA RELATIVA EN CASILLA ESPECIAL (Escriba el total de personas anotadas en el Acta de las y los electores en tránsito que votaron por la elección para las Diputaciones Locales de Mayoría Relativa).

Ciento cincuenta

(Con letra)

1 5 0
(Con número)

4 VOTOS DE LA ELECCIÓN PARA LAS DIPUTACIONES LOCALES DE MAYORÍA RELATIVA SACADOS DE LA URNA (Escriba el total de votos de la elección para las Diputaciones Locales de Mayoría Relativa que se sacaron de la urna).

Ciento cincuenta

(Con letra)

1 5 0
(Con número)

5 ¿ES IGUAL EL NÚMERO TOTAL DEL APARTADO 3 CON EL TOTAL DE VOTOS DE LA ELECCIÓN PARA LAS DIPUTACIONES LOCALES DE MAYORÍA RELATIVA SACADOS DE LA URNA DEL APARTADO 4 ?

NO
(Marque con "X")

6 RESULTADOS DE LA VOTACIÓN EN CASILLA ESPECIAL DE MAYORÍA RELATIVA (Escriba los votos para cada partido no registrada y votos nulos, súmelos y escriba el resultado por coalición o candidatura independiente o no registrada, es

PARTIDO, COALICIÓN O CANDIDATURA	RESULTADOS DE LA VOTACIÓN DE LA ELECCIÓN PARA LAS DIPUTACIONES LOCALES DE MAYORÍA RELATIVA (Con letra)
	Seis
	Seis
	Seis
	Nueve
	Nueve
	Nueve
	Nueve
	Nueve
	Nueve
	Nueve
	Tres
	Dos
	Dos
	Dos
CANDIDATO/A INDEPENDIENTE	Nueve
CANDIDATO/A INDEPENDIENTE	Nueve
CANDIDATOS/AS NO REGISTRADOS/AS	Doce
VOTOS NULOS	Treinta
TOTAL	Ciento cincuenta

7 ¿ES IGUAL LA CANTIDAD DEL APARTADO 4 CON EL TOTAL DE VOTOS DE LA ELECCIÓN PARA LAS DIPUTACIONES LOCALES DE MAYORÍA RELATIVA SACADOS DE LA URNA DEL APARTADO 4 ?

8 ¿SE PRESENTARON INCIDENTES DURANTE EL PROCESO DE LA ELECCIÓN PARA LAS DIPUTACIONES LOCALES DE MAYORÍA RELATIVA?

DESCRIBA BREVEMENTE:

EN SU CASO, SE ESCRIBIERON EN 0 HOJAS A LA PRESENTE ACTA. (Con número)

AL DE LA ELECCIÓN PARA LAS DIPUTACIONES LOCALES
rtido político, coalición, candidatura independiente, candidatura
do en TOTAL). En caso de no recibir votos para algún partido,
criba ceros.

CANDIDATURA DE CASILLA ESPECIAL S DIPUTACIONES LOCALES (Letra)	(Con número)
	0 0 6
	0 0 6
	0 0 6
	0 0 9
	0 0 9
	0 0 9
	0 0 9
	0 0 9
	0 0 9
	0 0 9
	0 0 3
	0 0 2
	0 0 2
	0 0 2
	0 0 9
	0 0 9
	0 0 9
	0 1 2
	0 3 0
	1 5 0

ON EL TOTAL DE LOS VOTOS

SÍ NO
(Marque con "X")

SCRUTINIO Y CÓMPUTO DE
ES DE MAYORÍA RELATIVA?

SÍ NO
(Marque con "X")

A(S) DE INCIDENTES, MISMA(S) QUE SE ANEXA(N)

9 MESA DIRECTIVA DE CASILLA (Escriba los nombres de las y los funcionarios de casilla presentes y asegúrese que firmen en su totalidad).

3

CARGO	NOMBRE	FIRMA
PRESIDENTE/A	Javier Elección	
1er. SECRETARIO/A	Estela Democracia	
2do. SECRETARIO/A	Esteban Escrutinio	
1er. ESCRUTADOR/A	Lesli Electoral	
2do. ESCRUTADOR/A	Aaron Conteo	
3er. ESCRUTADOR/A	Isabel Legalidad	
4to. ESCRUTADOR/A	Juan Comisión	

10 REPRESENTANTES DE PARTIDOS POLÍTICOS Y DE CANDIDATURAS INDEPENDIENTES (Escriba los nombres de las y los representantes de partidos políticos y de candidaturas independientes presentes, marque con "X" si es la o el propietario (P) o suplente (S) y asegúrese que firmen en su totalidad).

PARTIDO O CANDIDATURA	NOMBRE	Marque con "X"		FIRMA	Marque con "X" SI NO FIRMÓ POR		Marque con "X" SI FIRMÓ BAJO PROTESTA
		P	S		NEGATIVA	AUSENCIA	
	Franco Local	X					
	Ester Urnas	X					
	Marco Casillas	X					
	Priscila Sección	X					
	Dario Observadores	X					
	Laura Legal	X					
	Roberto Federal	X					
	Paulina Actas	X					
	César Distrito	X					
	Josefa Boleta	X					
CANDIDATURA INDEPENDIENTE	Mario Capacitación	X					
CANDIDATURA INDEPENDIENTE	Irasema Recibos	X					

SI ALGUNA O ALGÚN REPRESENTANTE FIRMÓ BAJO PROTESTA, ESCRIBA EL PARTIDO POLÍTICO O CANDIDATURA Y LA RAZÓN:

11 ESCRITOS DE PROTESTA (En su caso, escriba el número de escritos de protesta en el recuadro del partido político o candidatura independiente que los presentó y métalos en la bolsa de expediente de la elección para las Diputaciones Locales).

0 0

12 UNA VEZ LLENADA Y FIRMADA EL ACTA, META EL ORIGINAL EN LA BOLSA DE EXPEDIENTE DE CASILLA ESPECIAL DE LA ELECCIÓN PARA LAS DIPUTACIONES LOCALES; META LA PRIMERA COPIA EN LA BOLSA SIPRE; META LA SEGUNDA COPIA EN LA BOLSA CÓMPUTO QUE VA EN LA MICA QUE ESTÁ ADHERIDA POR FUERA DEL PAQUETE ELECTORAL Y ENTREGUE COPIA LEGIBLE A LAS Y LOS REPRESENTANTES DE PARTIDOS POLÍTICOS Y DE LAS CANDIDATURAS INDEPENDIENTES PRESENTES, SEGÚN EL ORDEN DE REGISTRO. EN CASO DE QUE ALGUNA O ALGÚN REPRESENTANTE DE PARTIDO POLÍTICO O DE CANDIDATURA INDEPENDIENTE SOLICITE TOMAR UNA FOTOGRAFÍA DEL ORIGINAL DEL ACTA, USTED DEBE PERMITIRSELO. SE LEVANTÓ LA PRESENTE ACTA CON FUNDAMENTO EN LOS ARTÍCULOS 82, NUMERAL 1 Y 2; 287; 288 Y 289, NUMERAL 2, DE LA LEY GENERAL DE INSTITUCIONES Y PROCEDIMIENTOS ELECTORALES, 128, 129, 130, 187, 238, 247, 248, 249, 251, SEGUNDO PÁRRAFO, Y 292 DE LA LEY ELECTORAL PARA EL ESTADO DE NUEVO LEÓN Y 250 DEL REGLAMENTO DE ELECCIONES.

COMISIÓN
ESTATAL
ELECTORAL
NUEVO LEÓN



PROCESO ELECTORAL LOCAL 2017 - 2018

**ACTA DE ESCRUTINIO Y CÓMPUTO DE CASILLA ESPECIAL DE LA ELECCIÓN PARA LAS
DIPUTACIONES LOCALES**

DE REPRESENTACIÓN PROPORCIONAL

DESPUÉS DE LLENAR Y REVISAR LOS DATOS DEL CUADERNILLO PARA HACER OPERACIONES, LLENE ESTA ACTA. ESCRIBA FUERTE EN EL ACTA CON PLUMA NEGRA, PARA QUE TODAS LAS COPIAS SE PUEDAN LEER Y SIGA CADA UNA DE LAS INSTRUCCIONES.

1 ENTIDAD FEDERATIVA: NUEVO LEÓN **DISTRITO:** 20

MUNICIPIO: ABASOLO **TIPO DE CASILLA**

SECCIÓN: 0, 0, 0, 1 **ESPECIAL**

LA CASILLA SE INSTALÓ EN: CENTRO SOCIAL ABASOLO, CALLE ALFONSO MARTÍNEZ
DOMÍNGUEZ, S/N, ZONA CENTRO ABASOLO, CÓDIGO POSTAL 65650

2 BOLETAS SOBREVIVIENTES DE LA ELECCIÓN PARA LAS DIPUTACIONES LOCALES
(Escriba el total de boletas no usadas y canceladas).

Cien 1 0 0
(Con letra) (Con número)

3 PERSONAS QUE VOTARON POR LA ELECCIÓN PARA LAS DIPUTACIONES LOCALES DE REPRESENTACIÓN PROPORCIONAL EN LA CASILLA ESPECIAL
(Escriba el total de personas anotadas en el Acta de las y los electores en tránsito para casillas especiales que votaron por la elección para las Diputaciones Locales de Representación Proporcional).

Quinientos 5 0 0
(Con letra) (Con número)

4 VOTOS DE LA ELECCIÓN PARA LAS DIPUTACIONES LOCALES DE REPRESENTACIÓN PROPORCIONAL SACADOS DE LA URNA (Escriba el total de votos de la elección para las Diputaciones Locales con el sello de Representación Proporcional que se sacaron de la urna).

Quinientos 5 0 0
(Con letra) (Con número)

5 ¿ES IGUAL EL NÚMERO TOTAL DEL APARTADO 3 CON EL TOTAL DE VOTOS DE LA ELECCIÓN PARA LAS DIPUTACIONES LOCALES DE REPRESENTACIÓN PROPORCIONAL SACADOS DE LA URNA DEL APARTADO 4?

NO
(Marque con "X")

6 RESULTADOS DE LA VOTACIÓN EN CASILLA ESPECIAL DE REPRESENTACIÓN PROPORCIONAL (Escriba los votos nulos, súmelos y escriba el resultado en TOTAL). En caso de no haber votos, escriba ceros.

PARTIDO O CANDIDATO/A	RESULTADOS DE LA VOTACIÓN DE LA CASILLA ESPECIAL PARA LAS DIPUTACIONES LOCALES DE REPRESENTACIÓN PROPORCIONAL (Con votos)
	Cuarenta y ocho
	Cuarenta y ocho
	Cuarenta y ocho
	Cuarenta y ocho
	Cuarenta y ocho
	Cuarenta y ocho
	Cuarenta y ocho
	Cuarenta y ocho
	Cuarenta y ocho
	Cuarenta y ocho
CANDIDATOS/AS NO REGISTRADOS/AS	Diez
VOTOS NULOS	Diez
TOTAL	Quinientos

7 ES IGUAL LA CANTIDAD DEL APARTADO 4 CON EL TOTAL DEL APARTADO 6?

8 ¿SE PRESENTARON INCIDENTES DURANTE EL ESCRUTINIO DE LA ELECCIÓN PARA LAS DIPUTACIONES LOCALES DE REPRESENTACIÓN PROPORCIONAL?

DESCRIBA BREVEMENTE: _____

EN SU CASO, SE ESCRIBIERON EN 0 HOJAS A LA PRESENTE ACTA. (Con número)

AL DE LA ELECCIÓN PARA LAS DIPUTACIONES LOCALES

otos para cada partido político, candidaturas no registradas y votos de no recibir voto para algún partido o candidatura no registrada,

CASILLA ESPECIAL DE LA ELECCIÓN DE REPRESENTACIÓN PROPORCIONAL (letra)	(Con número)
	0 4 8
	0 4 8
	0 4 8
	0 4 8
	0 4 8
	0 4 8
	0 4 8
	0 4 8
	0 1 0
	0 1 0
	5 0 0

EN EL TOTAL DE LOS VOTOS

NO
(Marque con "X")

ESCRUTINIO Y CÓMPUTO ALES DE REPRESENTACIÓN

SI
(Marque con "X")

A(S) DE INCIDENTES, MISMA(S) QUE SE ANEXA(N)

9 MESA DIRECTIVA DE CASILLA (Escriba los nombres de las y los funcionarios de casilla presentes y asegúrese que firmen en su totalidad).

4

CARGO	NOMBRE	FIRMA
PRESIDENTE/A	Javier Elección	
1er. SECRETARIO/A	Estela Democracia	
2do. SECRETARIO/A	Esteban Escrutinio	
1er. ESCRUTADOR/A	Lesli Electoral	
2do. ESCRUTADOR/A	Aaron Conteo	
3er. ESCRUTADOR/A	Isabel Legalidad	
4to. ESCRUTADOR/A	Juan Comisión	

10 REPRESENTANTES DE PARTIDOS POLÍTICOS (Escriba los nombres de las y los representantes de partidos políticos presentes, marque con "X" si es la o el propietario (P) o suplente (S) y asegúrese que firmen en su totalidad).

PARTIDO	NOMBRE	Marque con "X"		FIRMA	Marque con "X" SI NO FIRMÓ POR		Marque con "X" SI FIRMÓ BAJO PROTESTA
		P	S		NEGATIVA	AUSENCIA	
	Franco Local	X					
	Ester Urnas	X					
	Marco Casillas	X					
	Priscila Sección	X					
	Dario Observadores	X					
	Laura Legal	X					
	Roberto Federal	X					
	Paulina Actas	X					
	César Distrito	X					
	Josefa Boleta	X					

SI ALGÚN REPRESENTANTE FIRMÓ BAJO PROTESTA, ESCRIBA EL PARTIDO POLÍTICO Y LA RAZÓN:

11 ESCRITOS DE PROTESTA (En su caso, escriba el número de escritos de protesta en el recuadro del partido político que los presentó y méталos en la bolsa de expediente de la elección para las Diputaciones Locales).

0 0 0 0 0 0 0 0 0 0

12 UNA VEZ LLENADA Y FIRMADA EL ACTA, META EL ORIGINAL EN LA BOLSA DE EXPEDIENTE DE CASILLA ESPECIAL DE LA ELECCIÓN PARA LAS DIPUTACIONES LOCALES; META LA PRIMERA COPIA EN LA BOLSA SIPRE; META LA SEGUNDA COPIA EN LA BOLSA CÓMPUTO QUE VA EN LA MICA QUE ESTÁ ADHERIDA POR FUERA DEL PAQUETE ELECTORAL Y ENTREGUE COPIA LEGIBLE A LAS Y LOS REPRESENTANTES DE PARTIDOS POLÍTICOS PRESENTES, SEGUN EL ORDEN DE REGISTRO. EN CASO DE QUE ALGUNA O ALGÚN REPRESENTANTE DE PARTIDO POLÍTICO SOLICITE TOMAR UNA FOTOGRAFÍA DEL ORIGINAL DEL ACTA, USTED DEBE PERMITIRSELO.

SE LEVANTÓ LA PRESENTE ACTA CON FUNDAMENTO EN LOS ARTÍCULOS 82, NUMERAL 1 Y 2; 287; 288 Y 289, NUMERAL 2, DE LA LEY GENERAL DE INSTITUCIONES Y PROCEDIMIENTOS ELECTORALES, 128, 129, 130, 187, 238, 247, 248, 249, 251, SEGUNDO PÁRRAFO, Y 292 DE LA LEY ELECTORAL PARA EL ESTADO DE NUEVO LEÓN Y 250 DEL REGLAMENTO DE ELECCIONES.

En el siguiente ejemplo se muestra el llenado del Recibo de copia legible de las actas entregadas a las y los representantes de los partidos políticos y de candidaturas independientes.

COMISIÓN
ESTATAL
ELECTORAL
NUEVO LEÓN



PROCESO ELECTORAL

**RECIBO DE COPIA LEGIBLE DE LAS ACTAS
REPRESENTANTES DE LOS PARTIDOS POLÍTICOS**

ESCRIBA FUERTE EN EL RECIBO CON PLUMA NEGRA, PARA QUE TODAS LAS COPIAS SE PUEDAN LEER Y SIGA LAS INSTRUCCIONES

1 DATOS DE LA CASILLA (Copie la información del Nombramiento que indica sus funciones).

ENTIDAD FEDERATIVA: **NUEVO LEÓN**

MUNICIPIO: **Abasolo**

LA CASILLA SE INSTALÓ EN: **Centro Social Abasolo, Calle Alfonso Martínez
Dominguez, s/n, Zona Centro Abasolo, código postal 65650**

(Escriba la calle, número, colonia, localidad o lugar)

2 COPIAS LEGIBLES DE LAS ACTAS ENTREGADAS A LAS Y LOS REPRESENTANTES DE LOS PARTIDOS POLÍTICOS correspondan, escriba los nombres de las y los representantes de los partidos políticos y de candidaturas independientes que

PARTIDO O CANDIDATURA	ACTA DE LA JORNADA ELECTORAL	ACTAS DE ESCRUTINIO Y CÓMPUTO DE LA ELECCIÓN DE:						ACTA DE ELECTORES EN TRANSITO PARA CASILLAS ESPECIALES	HOJA DE INCIDENTES	CONSTANCIA DE CLAUSURA DE CASILLA Y REMISION DE LOS PAQUETES ELECTORALES A LA CME.
		DIPUTACIONES LOCALES			AYUNTAMIENTO					
		MAYORÍA RELATIVA	MAYORÍA RELATIVA EN CASILLAS ESPECIALES	REPRESENTACIÓN PROPORCIONAL EN CASILLAS ESPECIALES	ESCRUTINIO Y CÓMPUTO DE CASILLA DE AYUNTAMIENTO	MAYORÍA RELATIVA EN CASILLAS ESPECIALES				
1	2	3	4	5	6					
	X		X	X		X	X	X	X	
	X		X	X		X	X	X	X	
	X		X	X		X	X	X	X	
	X		X	X		X	X	X	X	
	X		X	X		X	X	X	X	
	X		X	X		X	X	X	X	
	X		X	X		X	X	X	X	
	X		X	X		X	X	X	X	
	X		X	X		X	X	X	X	
	X		X	X		X	X	X	X	
CANDIDATURA INDEPENDIENTE	X		X				X	X	X	
CANDIDATURA INDEPENDIENTE	X		X				X	X	X	
CANDIDATURA INDEPENDIENTE	X					X	X	X	X	
CANDIDATURA INDEPENDIENTE	X					X	X	X	X	

3 UNA VEZ LLENADO Y FIRMADO EL RECIBO, META EL ORIGINAL EN LA BOLSA CÓMPUTO (POR FUERA DEL PAQUETE ELECTORAL) AYUNTAMIENTO Y ENTREGUE COPIA A LA O EL PRESIDENTE DE LA MESA DIRECTIVA DE CASILLA. EN CASO DE QUE ALGUNA O ALGUNAS DE LAS ACTAS, USTED DEBE PERMITIRSELO. SE EXTIENDE EL PRESENTE RECIBO CON FUNDAMENTO EN LOS ARTÍCULOS 245 y 249 DE LA LEY ELECTORAL PARA EL ESTADO DE NUEVO LEÓN.

LOCAL 2017 - 2018

CASILLAS ENTREGADAS A LAS Y LOS ACTAS Y DE CANDIDATURAS INDEPENDIENTES

DISTRITO ELECTORAL LOCAL: 20

SECCIÓN: 0001
(Con número)

TIPO DE CASILLA				
BÁSICA <small>(Marque con una "X")</small>	CONTIGUA <small>(Escriba el número)</small>	EXTRA ORDINARIA <small>(Escriba el número)</small>	EXTRA ORDINARIA CONTIGUA <small>(Escriba el número)</small>	ESPECIAL <small>(Escriba el número)</small>
	00	00	00	01

ACTAS Y DE CANDIDATURAS INDEPENDIENTES (Marque con "X" en los cuadros de las actas y documentos que recibieron las copias y asegúrese que firmen de recibido).

NOMBRE <small>(Escriba el nombre de la o el representante del partido político según el orden de registro o de candidaturas independientes).</small>	FIRMA	TIPO DE REPRESENTANTE <small>(Marque con "X")</small>	
		ANTE CASILLA	GENERAL
Franco Local		X	
Ester Urnas		X	
Marco Casillas		X	
Priscila Sección		X	
Darío Observadores		X	
Laura Legal		X	
Roberto Federal		X	
Paulina Actas		X	
César Distrito		X	
Josefa Boleta		X	
Mario Capacitación		X	
Irasema Recibos		X	
Víctor Jurídico		X	
Paloma Instituto		X	

AL REPRESENTANTE DE DIPUTACIONES LOCALES; META LA PRIMERA COPIA EN LA BOLSA CÓMPUTO (POR FUERA DEL PAQUETE ELECTORAL) DE CUALQUIER REPRESENTANTE DE PARTIDO POLÍTICO O DE CANDIDATURA INDEPENDIENTE SOLICITE TOMAR UNA FOTOGRAFÍA DE LOS

DE NUEVO LEÓN.

VI. INTEGRACIÓN DEL EXPEDIENTE DE CASILLA Y DE LOS PAQUETES ELECTORALES

¿CÓMO SE INTEGRAN LAS BOLSAS Y LOS PAQUETES ELECTORALES?

Una vez llenadas y firmadas las actas de escrutinio y cómputo de las elecciones locales y de la Consulta Popular, se inicia la integración de los paquetes y bolsas correspondientes.

RECUERDA

Las bolsas tendrán pegada una etiqueta con los datos de identificación de la casilla. De no ser así, el **2do. Secretario/a** escribe los datos de identificación de casilla y demás datos solicitados en las bolsas de las elecciones locales y de la Consulta Popular.



Para la integración de los paquetes electorales, el **2do. Secretario/a**, el **3er. Escrutador/a** y el **4to. Escrutador/a** guardan la documentación de acuerdo con los siguientes pasos.

La documentación electoral y las bolsas de cada elección o Consulta Popular se distinguen por su color:

Diputaciones Locales	Rosa
Ayuntamientos	Verde oliva
Consulta Popular	Oro

IMPORTANTE

- Cada bolsa indica en el exterior qué documentación se debe incluir. Para que te sea más fácil, cuando estés guardando la documentación lee el exterior de la bolsa y marca cada documento que incorporas.

COMISIÓN CENTRAL ELECTORAL
 REPÚBLICA DE HONDURAS

PROCESO ELECTORAL LOCAL 2017 - 2018
EXPEDIENTE DE CASILLA ESPECIAL DE LA ELECCIÓN PARA LAS DIPUTACIONES LOCALES

ENTIDAD: **Managua**
 DISTRITO: **28**
 MUNICIPIO: **Managua**
 CASILLA: **0001**

Meta en esta bolsa solo la siguiente documentación y marque en el recuadro para verificar que se haya introducido.

1 Original del Acta de la jornada electoral (Acta 1).	<input type="checkbox"/>
2 Original del Acta de escrutinio y cómputo de casilla especial de la elección para las Diputaciones Locales de Mayoría Relativa (Acta 3).	<input type="checkbox"/>
3 Original del Acta de escrutinio y cómputo de casilla especial de la elección para las Diputaciones Locales de Representación Proporcional (Acta 4).	<input type="checkbox"/>
4 Original de la(s) Hoja(s) de incidentes, que hubiere escrito la o el Secretario.	<input type="checkbox"/>
5 Cuadernillo para hacer las operaciones de escrutinio y cómputo para casillas especiales.	<input type="checkbox"/>
6 Escritos relacionados con incidentes ocurridos durante la votación, que hubieren presentado las o los representantes de los partidos políticos y de candidaturas independientes.	<input type="checkbox"/>
7 Escritos de protesta que hubieren presentado las y los representantes de los partidos políticos y de candidaturas independientes de la elección para las Diputaciones Locales de Mayoría Relativa o Representación Proporcional.	<input type="checkbox"/>

Meta en esta bolsa solo la siguiente documentación y marque en el recuadro para verificar que se haya introducido.

- 1 Original del Acta de la jornada electoral (Acta 1).
- 2 Original del Acta de escrutinio y cómputo de casilla especial de la elección para las Diputaciones Locales de Mayoría Relativa (Acta 3).
- 3 Original del Acta de escrutinio y cómputo de casilla especial de la elección para las Diputaciones Locales de Representación Proporcional (Acta 4).
- 4 Original de la(s) Hoja(s) de incidentes, que hubiere escrito la o el Secretario.
- 5 Cuadernillo para hacer las operaciones de escrutinio y cómputo para casillas especiales.
- 6 Escritos relacionados con incidentes ocurridos durante la votación, que hubieren presentado las o los representantes de los partidos políticos y de candidaturas independientes.
- 7 Escritos de protesta que hubieren presentado las y los representantes de los partidos políticos y de candidaturas independientes de la elección para las Diputaciones Locales de Mayoría Relativa o Representación Proporcional.

El **2do. Secretario/a** lee la lista de cada bolsa y el **3er. Escrutador/a** y el **4to. Escrutador/a** ayudan a guardar la documentación en la bolsa correspondiente.

POR EJEMPLO: DIPUTACIONES LOCALES

- Bolsa para el expediente de casilla para la elección de Diputaciones Locales.



2. Original del Acta de Escrutinio y Cómputo (mayoría relativa)



3. Original del Acta de Escrutinio y Cómputo (representación proporcional)

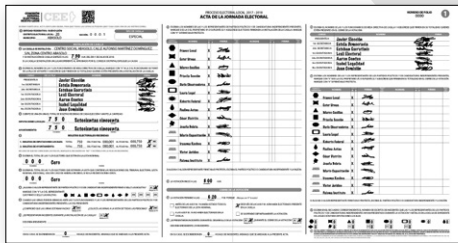

1. Original del Acta de la Jornada Electoral

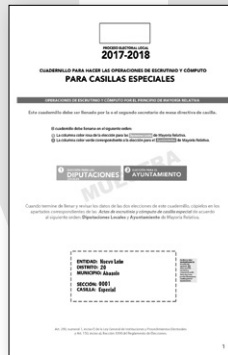

5. Cuadernillo para hacer las Operaciones de Escrutinio y Cómputo

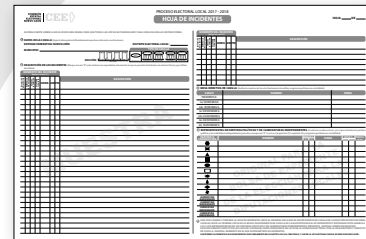

4. Original de la Hoja de Incidentes



6. Escritos de Incidentes (entregados por representantes)

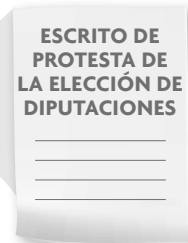

7. Escritos de protesta de la elección de Diputaciones Locales (entregados por representantes)

COMISIÓN ELECTORAL NUEVO LEÓN CEE

PROCESO ELECTORAL LOCAL 2017 - 2018

EXPEDIENTE DE CASILLA ESPECIAL DE LA ELECCIÓN PARA LAS DIPUTACIONES LOCALES

ENTIDAD: **Nuevo León**
 DISTRITO: **20**
 MUNICIPIO: **Abasolo**
 SECCIÓN: **0001**
 CASILLA: **Especial**

Meta en esta bolsa solo la siguiente documentación y marque en el recuadro para verificar que se haya introducido.

1 Original del Acta de la jornada electoral (Acta 1).	✓
2 Original del Acta de escrutinio y cómputo de casilla especial de la elección para las Diputaciones Locales de Mayoría Relativa (Acta 3).	✓
3 Original del Acta de escrutinio y cómputo de casilla especial de la elección para las Diputaciones Locales de Representación Proporcional (Acta 4).	✓
4 Original de la(s) Hoja(s) de incidentes, que hubiere escrito la o el Secretario.	✓
5 Cuadernillo para hacer las operaciones de escrutinio y cómputo para casillas especiales.	✓
6 Escritos relacionados con incidentes ocurridos durante la votación, que hubieren presentado las o los representantes de los partidos políticos y de candidaturas independientes.	✓
7 Escritos de protesta que hubieren presentado las y los representantes de los partidos políticos y de candidaturas independientes de la elección para las Diputaciones Locales de Mayoría Relativa o Representación Proporcional.	✓

- Bolsa para boletas sobrantes, votos válidos y votos nulos de la elección de Diputaciones Locales.

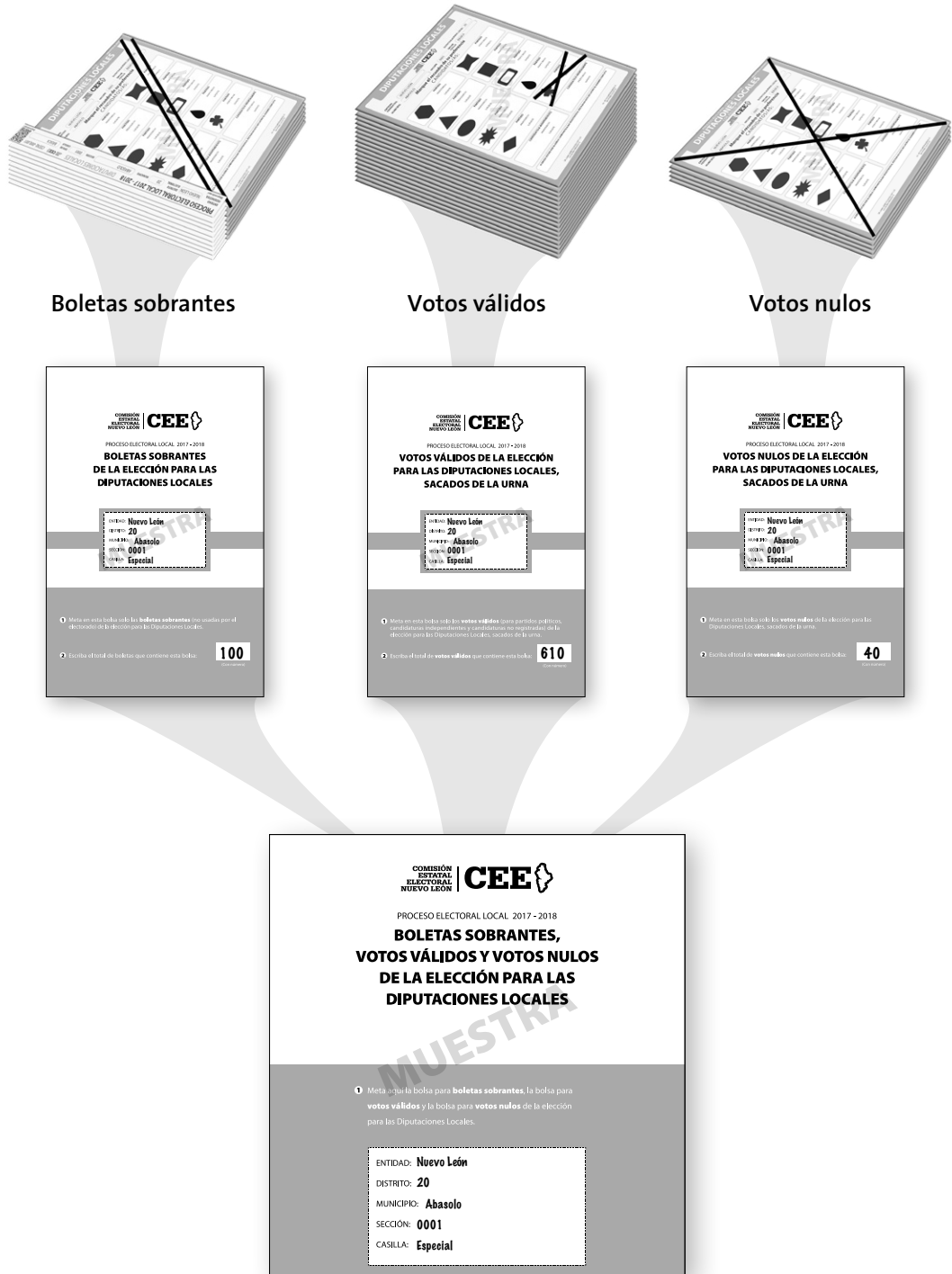

Una vez que se integraron las bolsas de la elección para Diputaciones Locales se continúa con la integración de las bolsas de la elección de Ayuntamientos y después con la de la Consulta Popular.

- Bolsa para Acta de las y los electores en tránsito.

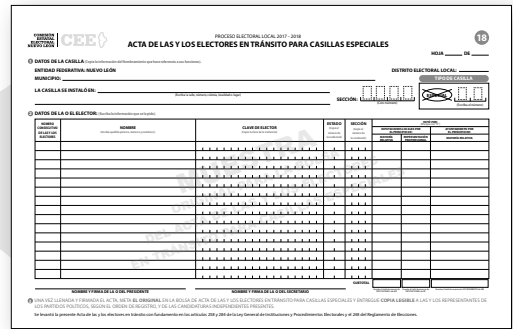
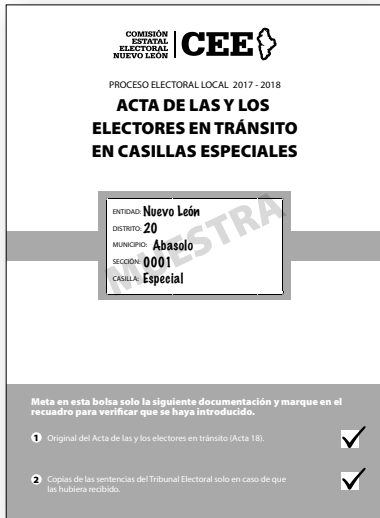

1. Original del Acta de las y los electores en tránsito

Paquetes electorales

El paquete electoral para la elección de Diputaciones Locales es de color rosa, identifícalo y guarda dentro las bolsas con la documentación de esta elección.

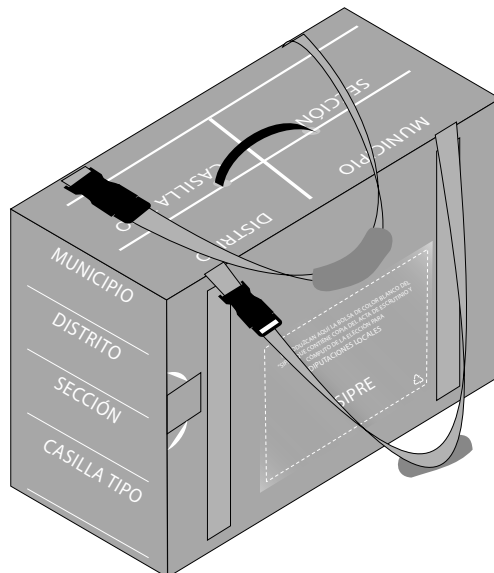

El paquete electoral para la elección de Ayuntamiento es de color verde oliva, identifícalo y guarda dentro las bolsas con la documentación de esta elección.

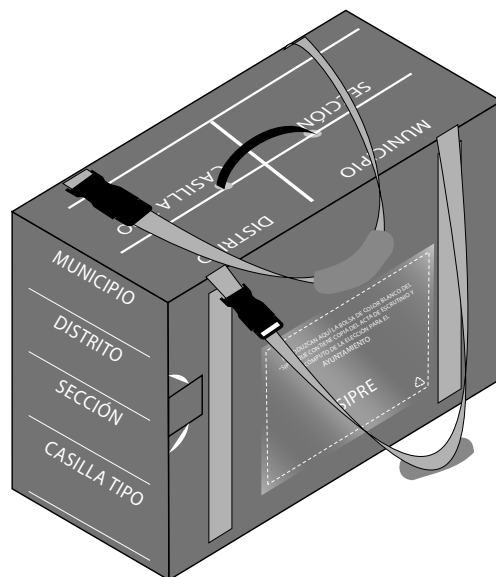

El paquete para la Consulta Popular es de color oro, identifícalo y guarda dentro las bolsas con la documentación correspondiente.

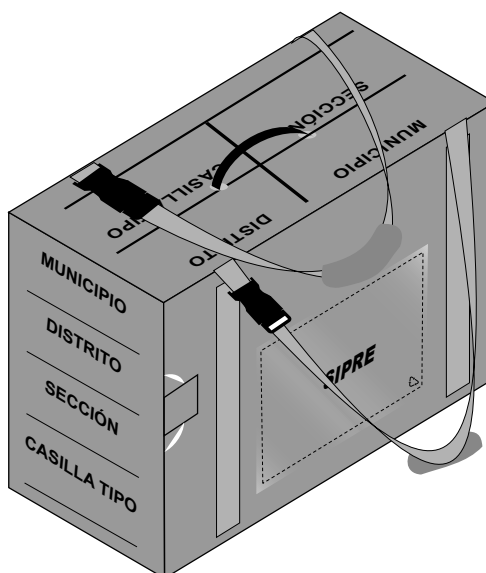

Integración del paquete electoral para la elección de Diputaciones Locales:

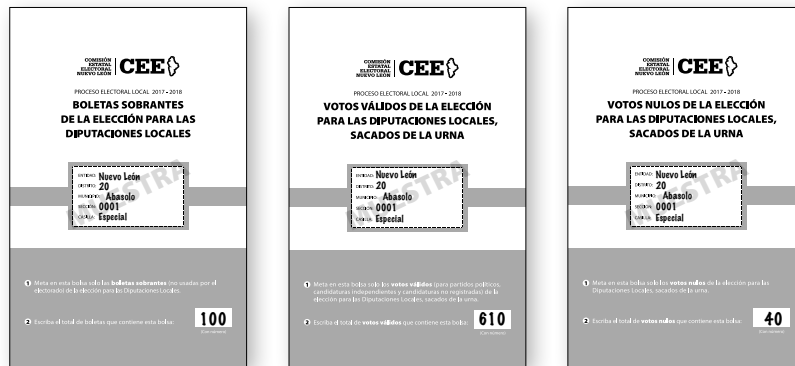

Boletas sobrantes

Votos válidos

Votos nulos

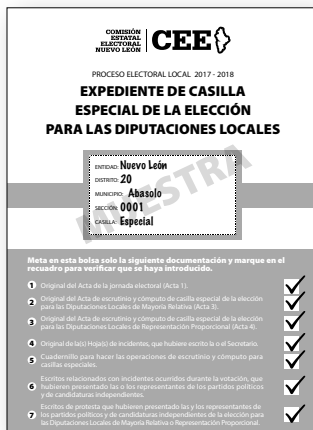

Expediente de casilla

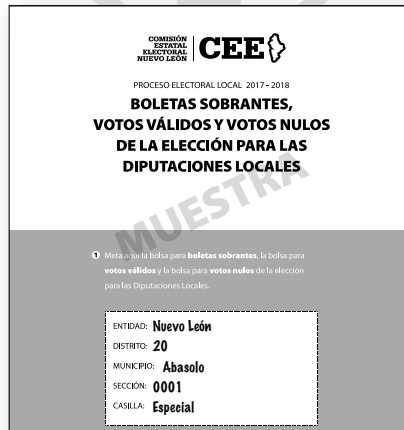

Boletas de la elección para Diputaciones Locales

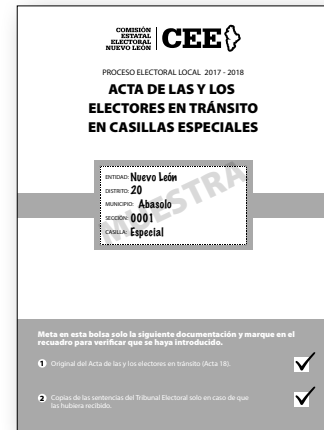

Acta de las y los electores en tránsito

DENTRO DEL PAQUETE

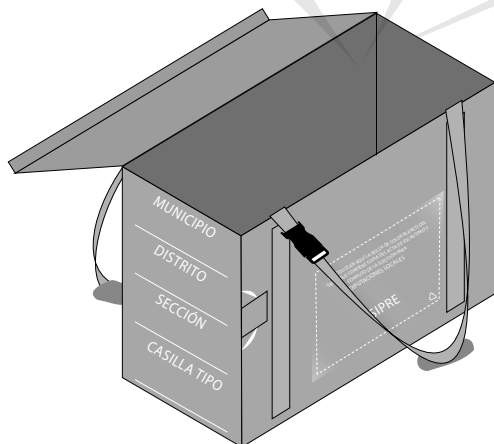

Integración del paquete electoral para la elección de Ayuntamientos:

COMISIÓN ESTADUAL ELECTORAL NUEVO LEÓN | CEE

PROCESO ELECTORAL LOCAL 2017 - 2018

BOLETAS SOBREVANTES DE LA ELECCIÓN PARA EL AYUNTAMIENTO

ENTIDAD: Nuevo León
MUNICIPIO: Abasolo
SECCIÓN: 0001
CASILLA: Especial

1 Meta en esta bolsa solo las **boletas sobrantes** (no usadas por el electorado) de la elección para el Ayuntamiento.

2 Escribe el total de boletas que contiene esta bolsa: **400**

Boletas sobrantes

COMISIÓN ESTADUAL ELECTORAL NUEVO LEÓN | CEE

PROCESO ELECTORAL LOCAL 2017 - 2018

VOTOS VÁLIDOS DE LA ELECCIÓN PARA EL AYUNTAMIENTO, SACADOS DE LA URNA

ENTIDAD: Nuevo León
MUNICIPIO: Abasolo
SECCIÓN: 0001
CASILLA: Especial

1 Meta en esta bolsa solo los **votos válidos** (para partidos políticos, candidatos independientes y candidatos no registrados) de la elección para el Ayuntamiento, sacados de la urna.

2 Escribe el total de **votos válidos** que contiene esta bolsa: **340**

Votos válidos

COMISIÓN ESTADUAL ELECTORAL NUEVO LEÓN | CEE

PROCESO ELECTORAL LOCAL 2017 - 2018

VOTOS NULOS DE LA ELECCIÓN PARA EL AYUNTAMIENTO, SACADOS DE LA URNA

ENTIDAD: Nuevo León
MUNICIPIO: Abasolo
SECCIÓN: 0001
CASILLA: Especial

1 Meta en esta bolsa solo los **votos nulos** de la elección para el Ayuntamiento, sacados de la urna.

2 Escribe el total de **votos nulos** que contiene esta bolsa: **10**

Votos nulos

COMISIÓN ESTADUAL ELECTORAL NUEVO LEÓN | CEE

PROCESO ELECTORAL LOCAL 2017 - 2018

EXPEDIENTE DE CASILLA ESPECIAL DE LA ELECCIÓN PARA EL AYUNTAMIENTO

ENTIDAD: Nuevo León
MUNICIPIO: Abasolo
SECCIÓN: 0001
CASILLA: Especial

Meta en esta bolsa solo la siguiente documentación y marque en el recuadro para verificar que se haya introducido:

- 1 Primera copia del Acta de la jornada electoral (Acta 1)
- 2 Original del Acta de escrutinio y cómputo de casilla especial de la elección para el Ayuntamiento (Acta 6)
- 3 Primera copia de (a) Hojas de incidentes, que hubiere escrito la o el Síndico/a
- 4 Escritos relacionados con incidentes ocurridos durante la votación que hubieren presentado los y los representantes de los partidos políticos y de candidatos independientes
- 5 Escritos de protesta que hubieren presentado los y los representantes de los partidos políticos y de candidatos independientes de la elección para el Ayuntamiento

Expediente de casilla

COMISIÓN ESTADUAL ELECTORAL NUEVO LEÓN | CEE

PROCESO ELECTORAL LOCAL 2017 - 2018

BOLETAS SOBREVANTES, VOTOS VÁLIDOS Y VOTOS NULOS DE LA ELECCIÓN PARA EL AYUNTAMIENTO

1 Meta aquí la bolsa para **boletas sobrantes**, la bolsa para **votos válidos** y la bolsa para **votos nulos** de la elección para el Ayuntamiento.

ENTIDAD: Nuevo León
MUNICIPIO: Abasolo
SECCIÓN: 0001
CASILLA: Especial

Boletas de la elección para Ayuntamientos

DENTRO DEL PAQUETE

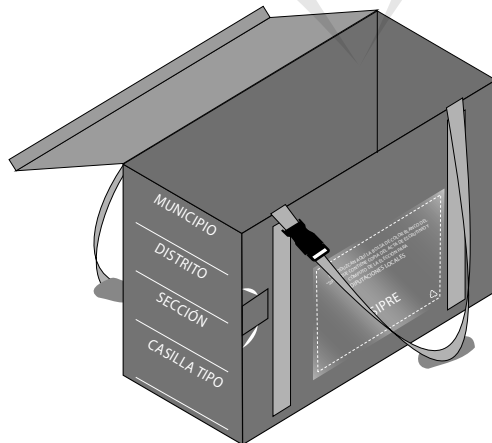

Integración del paquete para la Consulta Popular:

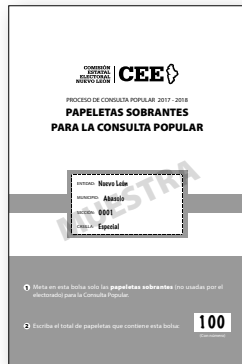

Papeletas sobrantes

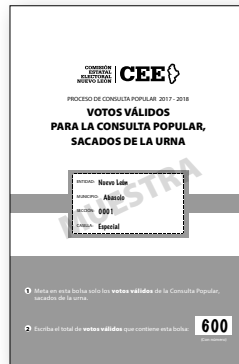

Votos válidos

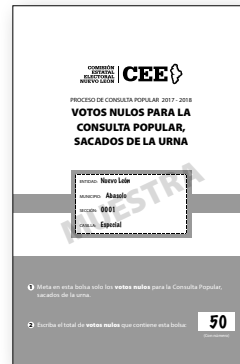

Votos nulos

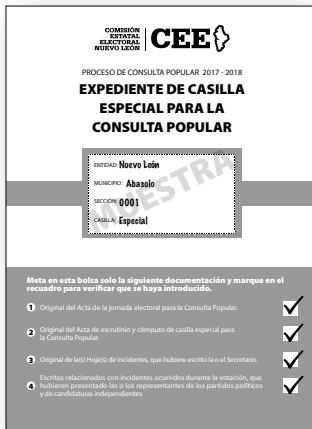

Expediente de casilla

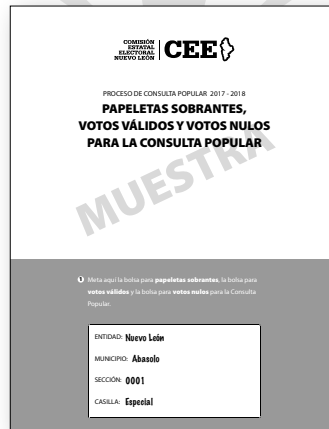

Papeletas de la Consulta Popular

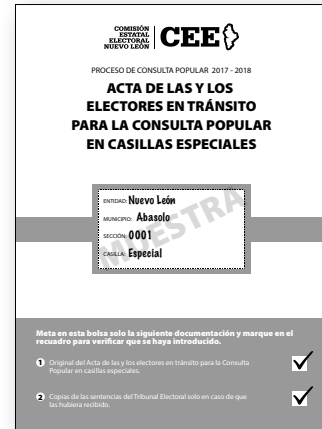

Acta de las y los electores en tránsito

DENTRO DEL PAQUETE

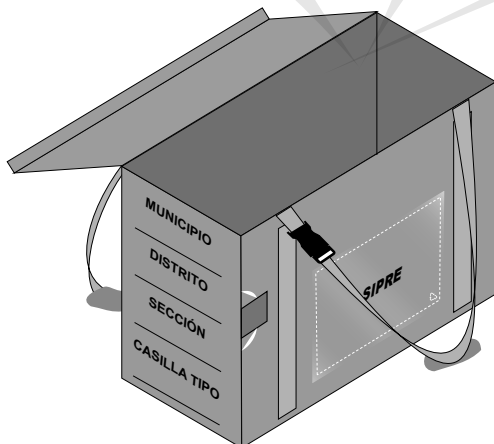

Bolsas por fuera del paquete

También se integran bolsas por fuera del paquete:

El Sistema de Información Preliminar de Resultados Electorales (SIPRE)

COMISIÓN ESTADUAL ELECTORAL NUEVO LEÓN **CEE**

PROCESO ELECTORAL LOCAL 2017 - 2018

ENTIDAD: **Nuevo León**
 DISTRITO: **20**
 MUNICIPIO: **Abasolo**
 SECCIÓN: **0001**
 CASILLA: **Especial**

HORA DE CIERRE DE LA VOTACIÓN
SEGUNDA LA HORAS DE CIERRE DE LA VOTACIÓN EN LOS PAQUETES ELECTORALES
 [] [] [] HORAS
(con minutos)
 DEL DÍA 1 DE JULIO DE 2018.

HORA DE CLAUSURA DE LA CASILLA
SEGUNDA LA HORAS DE CIERRE DE LA VOTACIÓN EN LOS PAQUETES ELECTORALES Y REMISIÓN DE LOS PAQUETES ELECTORALES A LA COMISIÓN MUNICIPAL ELECTORAL
 [] [] [] HORAS
(con minutos)
 DEL DÍA ____ DE JULIO DE 2018.

Meta en esta bolsa del "SIPRE" para las Diputaciones Locales solo la siguiente documentación y marque en el recuadro para verificar que se haya introducido.

Para casilla básica, contigua o extraordinaria:

① Primera copia del Acta de escrutinio y cómputo de casilla de la elección para las Diputaciones Locales (Acta 2).

Para casilla especial:

② Primera copia del Acta de escrutinio y cómputo de casilla especial de la elección para las Diputaciones Locales de Mayoría Relativa (Acta 3).

③ Primera copia del Acta de escrutinio y cómputo de casilla especial de la elección para las Diputaciones Locales de Representación Proporcional (Acta 4).

SIPRE
DIPUTACIONES LOCALES

COMISIÓN ESTADUAL ELECTORAL NUEVO LEÓN **CEE**

PROCESO ELECTORAL LOCAL 2017 - 2018

ACTAS DE ESCRUTINIO Y CÓMPUTO (POR FUERA DEL PAQUETE ELECTORAL)

ENTIDAD: **Nuevo León**
 DISTRITO: **20**
 MUNICIPIO: **Abasolo**
 SECCIÓN: **0001**
 CASILLA: **Especial**

HORA DE CIERRE DE LA VOTACIÓN
SEGUNDA LA HORAS DE CIERRE DE LA VOTACIÓN EN LOS PAQUETES ELECTORALES
 [1] [3] [0] [0] HORAS
(con minutos)
 DEL DÍA 1 DE JULIO DE 2018.

HORA DE CLAUSURA DE LA CASILLA
SEGUNDA LA HORAS DE CIERRE DE LA VOTACIÓN EN LOS PAQUETES ELECTORALES Y REMISIÓN DE LOS PAQUETES ELECTORALES A LA COMISIÓN MUNICIPAL ELECTORAL
 [2] [1] [0] [0] HORAS
(con minutos)
 DEL DÍA 1 DE JULIO DE 2018.

Meta en esta bolsa solo la siguiente documentación y marque en el recuadro para verificar que se haya introducido.

Para casilla básica, contigua o extraordinaria:

① Segunda copia del Acta de escrutinio y cómputo de casilla de la elección para las Diputaciones Locales (Acta 2).

② Original de Constancia de clausura de casilla y remisión de los paquetes electorales a la Comisión Municipal Electoral.

③ Original del Recibo de copia legible de las actas de casilla entregadas a las y los representantes de los partidos políticos y de candidaturas independientes.

Para casilla especial:

① Segunda copia del Acta de escrutinio y cómputo de casilla especial de la elección para las Diputaciones Locales de Mayoría Relativa (Acta 3).

② Segunda copia del Acta de escrutinio y cómputo de casilla especial de la elección para las Diputaciones Locales de Representación Proporcional (Acta 4).

③ Original de Constancia de clausura de casilla y remisión de los paquetes electorales a la Comisión Municipal Electoral.

④ Original del Recibo de copia legible de las actas de casilla entregadas a las y los representantes de los partidos políticos y de candidaturas independientes.

CÓMPUTO
DIPUTACIONES LOCALES

Las actas de escrutinio y cómputo por fuera del paquete (CÓMPUTO)

a) Bolsa SIPRE

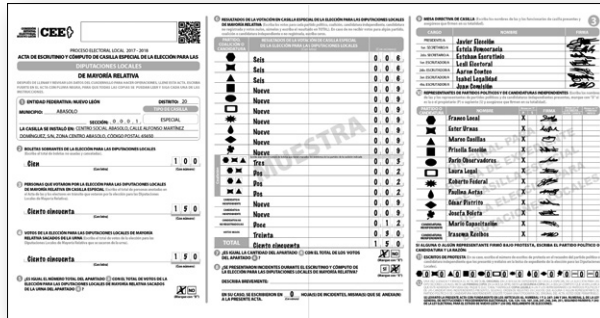

1. Primera copia del Acta de Escrutinio y Cómputo (mayoría relativa)



2. Primera copia del Acta de Escrutinio y Cómputo (representación proporcional)

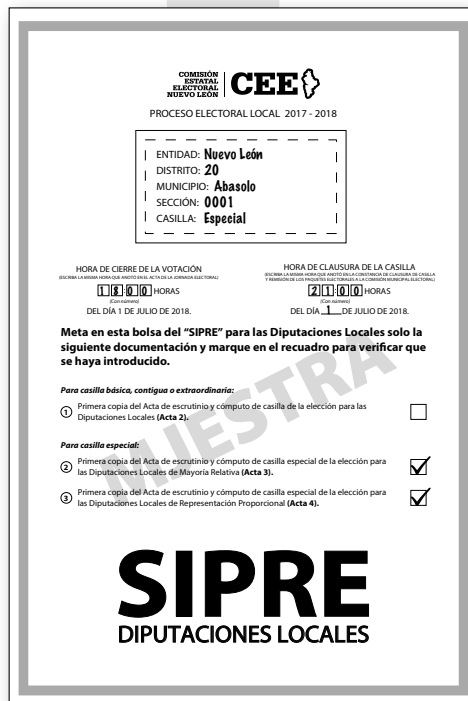

b) Bolsa para Actas de Escrutinio y Cómputo por fuera del paquete

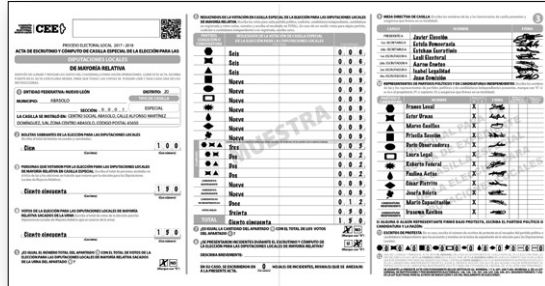

1. Segunda copia del Acta de Escrutinio y Cómputo (mayoría relativa)

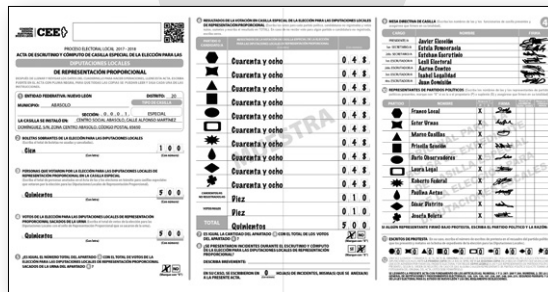

2. Segunda copia del Acta de Escrutinio y Cómputo (representación proporcional)

COMISIÓN ESTADAL ELECTORAL **CEE**

PROCESO ELECTORAL LOCAL 2017 - 2018

ACTAS DE ESCRUTINIO Y CÓMPUTO
(POR FUERA DEL PAQUETE ELECTORAL)

ENTIDAD: **Nuevo León**

DISTRITO: **20**

MUNICIPIO: **Abasolo**

SECCION: **0001**

CASILLA: **Especial**

HORA DE CIERRE DE LA VOTACION

11:00 HORAS

DEL DÍA 1 DE JULIO DE 2018.

HORA DE CLAUSURA DE LA CASILLA

21:00 HORAS

DEL DÍA 1 DE JULIO DE 2018.

Meta en esta bolsa solo la siguiente documentación y marque en el recuadro para verificar que se haya introducido.

Para casilla básica, contigua o extraordinaria:

- 1. Segunda copia del Acta de escrutinio y cómputo de casilla de la elección para las Diputaciones Locales (Acta 2)
- 2. Original de Constancia de clausura de casilla y remisión de los paquetes electorales a la Comisión Municipal Electoral.
- 3. Original del Recibo de copia legible de las actas de casilla entregadas a las y los representantes de los partidos políticos y de candidaturas independientes.

Para casilla especial:

- 1. Segunda copia del Acta de escrutinio y cómputo de casilla especial de la elección para las Diputaciones Locales de Mayoría Relativa (Acta 3).
- 2. Segunda copia del Acta de escrutinio y cómputo de casilla especial de la elección para las Diputaciones Locales de Representación Proporcional (Acta 4).
- 3. Original de Constancia de clausura de casilla y remisión de los paquetes electorales a la Comisión Municipal Electoral.
- 4. Original del Recibo de copia legible de las actas de casilla entregadas a las y los representantes de los partidos políticos y de candidaturas independientes.

CÓMPUTO

DIPUTACIONES LOCALES

IMPORTANTE

Más adelante se explicará qué otros documentos se integrarán en esta bolsa.

VII. PUBLICACIÓN DE RESULTADOS Y CLAUSURA DE LA CASILLA

¿CÓMO SE REALIZA LA PUBLICACIÓN DE RESULTADOS?

Integrados los paquetes, tal como lo indica el *Manual de la y el Funcionario de Casilla Especial*:

El **2do. Secretario/a** llena los carteles de resultados de la votación de las elecciones de Diputaciones Locales, Ayuntamientos y de la Consulta Popular.

Mientras los **Escrutadores/as** desarman los canceles, las urnas y los portaurnas, el **Presidente/a** y las y los representantes firman los carteles de resultados.

Posteriormente, el **Presidente/a** coloca al exterior de la casilla, y en un lugar visible, los carteles de resultados de las elecciones federales y locales, así como de la Consulta Popular.

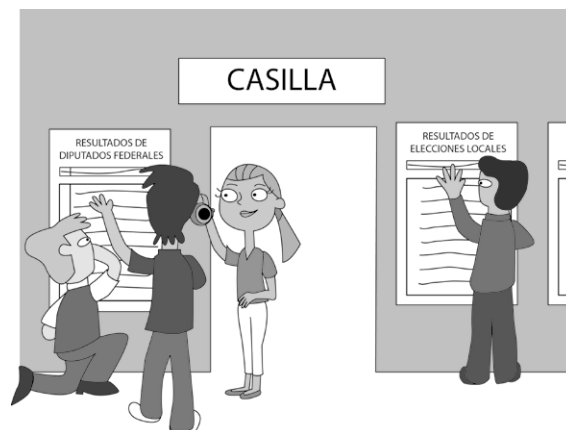

El **2do. Secretario/a** llena la Constancia de Clausura de Casilla y Remisión de los Paquetes Electorales. Anota la hora de clausura y el nombre de quien acompañará al funcionario/a a entregar los paquetes. Entrega copia de la constancia y pide que las y los representantes firmen el recibo de copia legible de las actas.

El **Presidente/a** guarda en la bolsa que dice «Actas de Escrutinio y Cómputo (por fuera del paquete electoral)» de la elección de Diputaciones Locales:

- El original de la Constancia de Clausura de Casilla y Remisión de los Paquetes Electorales a la Comisión Municipal Electoral que llenó el **2do. Secretario/a**.
- El original del Recibo de Copia Legible de las Actas de Casilla Entregadas a las y los Representantes de Partidos Políticos y de Candidaturas Independientes que llenó el **2do. Secretario/a**:

Formulario de Constancia de Clausura de Casilla y Remisión de los Paquetes Electorales. Incluye campos para el municipio (Abasco), distrito (20), casilla (Especial) y una tabla para registrar la entrega de paquetes electorales a los representantes de los partidos políticos y candidaturas independientes.

Formulario de Recibo de Copia Legible de las Actas de Casilla Entregadas a las y los Representantes de Partidos Políticos y de Candidaturas Independientes. Incluye una tabla con columnas para el nombre del representante, el tipo de representación (partido político o independiente) y el número de copias recibidas.

3. El original de la Constancia de Clausura de Casilla y Remisión de los Paquetes Electorales

4. El original del Recibo de Copia Legible de las Actas de Casilla Entregadas a las y los Representantes de los Partidos Políticos y de Candidaturas Independientes

Formulario de Actas de Escrutinio y Cómputo (por fuera del paquete electoral). Incluye información de la entidad (Nuevo León), municipio (Abasco), distrito (20) y casilla (Especial). Contiene una lista de verificación para registrar la entrega de copias legibles de los actas de casilla a los representantes de los partidos políticos y candidaturas independientes.

Coloca en las fundas de plástico que están por fuera de cada paquete la bolsa que dice «Actas de Escrutinio y Cómputo (por fuera del paquete electoral)» y la bolsa del SIPRE de cada elección y de la Consulta Popular.

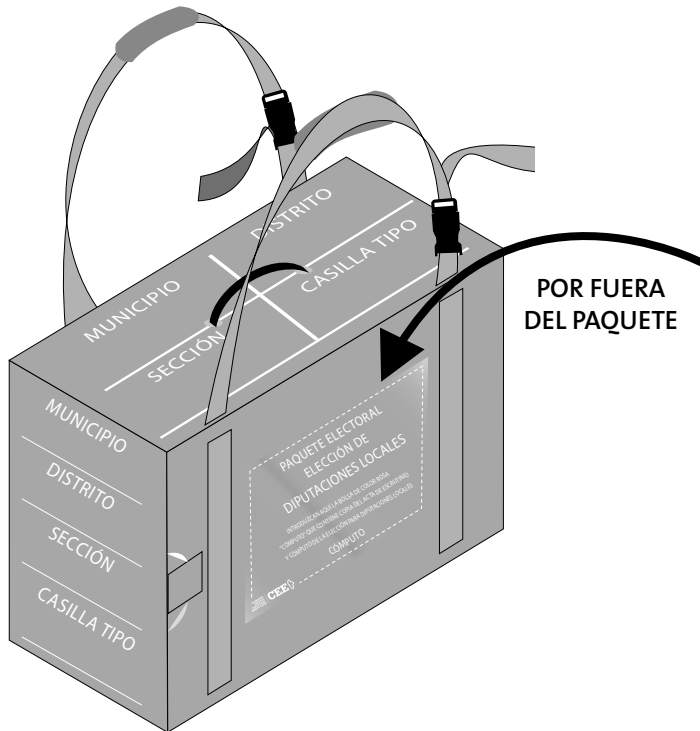

COMISION ELECTORAL FEDERAL CEE

PROCESO ELECTORAL LOCAL 2017-2018

ACTAS DE ESCRUTINIO Y CÓMPUTO (POR FUERA DEL PAQUETE ELECTORAL)

ENTIDAD: **Nuevo León**
 DISTRITO: **20**
 MUNICIPIO: **Abasolo**
 SECCIÓN: **0001**
 CASILLA: **Especial**

HORA DE CERRE DE LA VOTACION: 11:00 HORAS DEL DIA 1 DE JULIO DE 2018.
 HORA DE CLASURA DE LA CASILLA: 21:00 HORAS DEL DIA 1 DE JULIO DE 2018.

Meta en esta bolsa solo la siguiente documentación y marque en el recuadro para verificar que se haya introducido.

Para casilla habilitada, contigüe a estrenarla:

- Original del Acta de escrutinio y cómputo de casilla de la elección para las Diputaciones Locales (Acta 2).
- Original de Constancia de Clausura de casilla y nombramiento de los paquetes electorales a la Comisión Municipal Electoral.
- Original del Recibo de entrega recibida de los actas de casilla entregada a los y los representantes de los partidos políticos y de candidaturas independientes.

Para casilla especial:

- Segundo copia del Acta de escrutinio y cómputo de casilla especial de la elección para las Diputaciones Locales de Representación Proporcional (Acta 4).
- Segundo copia del Acta de escrutinio y cómputo de casilla especial de la elección para las Diputaciones Locales de Representación Proporcional (Acta 4).
- Original de Constancia de Clausura de casilla y nombramiento de los paquetes electorales a la Comisión Municipal Electoral.
- Original del Recibo de entrega recibida de los actas de casilla entregada a los y los representantes de los partidos políticos y de candidaturas independientes.

CÓMPUTO
DIPUTACIONES LOCALES

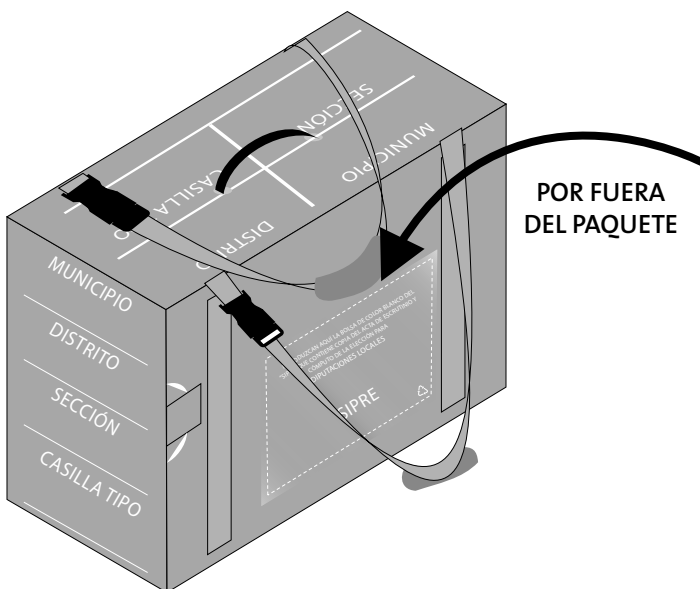

COMISION ELECTORAL FEDERAL CEE

PROCESO ELECTORAL LOCAL 2017-2018

ACTAS DE ESCRUTINIO Y CÓMPUTO (POR FUERA DEL PAQUETE ELECTORAL)

ENTIDAD: **Nuevo León**
 DISTRITO: **20**
 MUNICIPIO: **Abasolo**
 SECCIÓN: **0001**
 CASILLA: **Especial**

HORA DE CERRE DE LA VOTACION: 11:00 HORAS DEL DIA 1 DE JULIO DE 2018.
 HORA DE CLASURA DE LA CASILLA: 21:00 HORAS DEL DIA 1 DE JULIO DE 2018.

Meta en esta bolsa del "SIPRE" para las Diputaciones Locales solo la siguiente documentación y marque en el recuadro para verificar que se haya introducido.

Para casilla habilitada, contigüe a estrenarla:

- Primera copia del Acta de escrutinio y cómputo de casilla de la elección para las Diputaciones Locales (Acta 2).

Para casilla especial:

- Primera copia del Acta de escrutinio y cómputo de casilla especial de la elección para las Diputaciones Locales de Representación Proporcional (Acta 4).
- Primera copia del Acta de escrutinio y cómputo de casilla especial de la elección para las Diputaciones Locales de Representación Proporcional (Acta 4).

SIPRE
DIPUTACIONES LOCALES



¿QUIÉN ENTREGA LOS PAQUETES ELECTORALES A LA COMISIÓN MUNICIPAL ELECTORAL?

Concluida la integración de los paquetes de las elecciones locales y federales, así como de la Consulta Popular, el **Presidente/a** designará entre el **2do. Secretario/a** y el **3er. Escrutador/a** para que lo más pronto posible entregue en las oficinas de la Comisión Municipal Electoral:

- El paquete electoral para Diputaciones Locales (rosa).
- El paquete electoral para Ayuntamientos (verde oliva).
- El paquete de la Consulta Popular (oro).

Pueden acompañar a los funcionarios/as designados a entregar los paquetes las y los representantes así como los observadores/as electorales que deseen hacerlo.

Ya en las oficinas de la Comisión Municipal Electoral, una persona debidamente identificada retirará la bolsa del SIPRE de cada paquete y entregará el comprobante respectivo.

Al entregar los paquetes les darán a los funcionarios/as un “Recibo de entrega de los paquetes electorales”, el cual revisarán y conservarán.

El paquete electoral de la elección para Diputaciones Locales (color rosa) se entrega en: _____.

El paquete electoral de la elección Ayuntamientos (color verde oliva) se entrega en: _____.

El paquete de la Consulta Popular (color oro) se entrega en:
_____.

RECOMENDACIONES PARA EL LLENADO DE LA DOCUMENTACIÓN ELECTORAL

Para requisitar la documentación electoral de las elecciones de Diputaciones Locales, Ayuntamientos o de la Consulta Popular, los datos del municipio deben copiarse del paquete electoral de Ayuntamientos, el cual puedes identificar por el color verde oliva.

Los datos de identificación son muy importantes para saber a qué casilla pertenecen los documentos, por lo que deben anotarse en toda la documentación. Puedes copiarlos de la primera acta que llenes de la elección local.

MANUAL DE LA Y EL FUNCIONARIO DE CASILLA ESPECIAL
Información sobre las Elecciones Locales (Adenda)
Proceso Electoral 2017-2018

Con un tiraje de 1,500 ejemplares, se terminó
de imprimir en el mes de mayo de 2018
en los talleres de Formas Inteligentes S.A. de C.V.

COMISIÓN ESTATAL ELECTORAL NUEVO LEÓN

REVISIÓN DEL CONTENIDO

Héctor García Marroquín
Secretario Ejecutivo

Ricardo Chavarría de la Garza
Director de Organización y Estadística Electoral

Carlos Alberto Piña Loredo
Jefe de la Unidad de Participación Ciudadana

CUIDADO DE LA EDICIÓN

Cauhtémoc Iglesias Ontiveros
Director de Capacitación Electoral

Mateo de Jesús Flores Flores
Jefe del Departamento Editorial

CORRECCIÓN DE ESTILO

César Eduardo Alejandro Uribe
Corrector

DISEÑO Y FORMACIÓN

Elena Herrera Martínez
Diseñadora Editorial

TIPOGRAFÍA

TheSans

**COMISIÓN
ESTATAL
ELECTORAL
NUEVO LEÓN**



Sistema de Calidad Certificado ISO 9001:2015
Número de Certificado: 39322

Avenida Madero 1420 Poniente,
Centro, Monterrey, N. L., México
(81) 12331515 y 01800 CEENLMX (2336569)

www.ceenl.mx



**ELECCIONES
NL 2018**
CONSULTA POPULAR

#MiVotoDecide